



BGC INVOICE

Fakturaformat - Beskrivning

Version 1.2

2011-12-02

Innehållsförteckning

1	Introduktion	6
1.1	Dokumentets syfte	6
1.2	Översikt	6
1.3	Versionslista	6
2	Generella principer	7
2.1	Övergripande bild över tjänsten e-faktura	7
2.2	Roller i e-faktura	8
3	Utveckling och test	10
3.1	XML	10
3.2	XML Schema	10
4	Format	11
5	Sändning av fakturafil	14
5.1	Markering av fil för test/produktion	14
5.2	Ankommande filer till e-faktura	14
5.3	Återredovisning	14
5.4	Avgående filer från e-faktura till Ert företag	15
6	Storleksbegränsningar	16
6.1	Invoice clob	16
6.2	SectionInfo clob	16
6.3	Presentationsmall	16
6.4	Fil	16
6.5	Radbredd	16
7	Leveranser till e-faktura	17
7.1	Leverans/Batch	17
7.2	Avsnitt/Section	20
7.3	Document	24
8	Faktura/Invoice	29
8.1	Säljaren	32
8.2	Köparen	36
8.3	Fakturadetaljer	44
8.4	Betalningsinformation	63
8.5	Leveransinformation	68
8.6	Fakturarader	73
8.7	Fakturarader som använder förformaterad text (PRE)	84
8.8	Fakturaspecifikation	85
8.9	Betalningsunderlag	86
9	Återredovisning av felaktig leverans	91
9.1	Återredovisning av leverans	91
9.2	Återrapporering av avsnitt	95
9.3	Återrapporering av dokument	97
9.4	Statuslista	98
10	Leveranskvittens (används endast internt av BGC)	100
10.1	Leveranskvittens	100

10.2	Avsnittskvittens	101
10.3	Dokumentkvittens	102
11	Generella element	103
11.1	Tidsperiod	103
11.2	Belopp	103
11.3	Antal	103
11.4	Enhet	103
11.5	Villkor	105
11.6	Tillvägagångssätt	105
11.7	Momsbelopp	105
11.8	Adress	106
11.9	Kontaktuppgifter	107
11.10	Kontouppgifter	108
11.11	Dokumentreferens	109
11.12	Bank	111
12	Start- och slutpost på filer som skickas till BGC	113
12.1	Flödesbeskrivning när avsändare skickar in en fil till e-faktura	113
13	Svarskoder/Felkoder	114
13.1	VB Felkoder	114
13.2	VS Felkoder	116
13.3	VD Felkoder	117
14	Servicesidorna	124
15	Rekommendationer av fakturainnehåll	126
15.1	EU-direktiv	126
15.2	e-faktura, standardfaktura och presentation i standardmall	126
16	Presentation av fakturor för företag.	130
16.1	Exempel på debetfaktura (INV01) på servicesidorna	130
16.2	Exempel på samma debetfaktura när en bild- och indexfil skapas till mottagaren	131
17	Viktiga fakturafält vid presentation av e-fakturor för privatpersoner	132
17.1	Debetfaktura – INV01	132
18	Instruktioner för att utveckla en XSL-mall	134
18.1	Instruktioner	134
18.2	Exempel XSL-mall	135
18.3	Extern hjälp	135
19	Kontaktvägar och adresser	136

1 Introduktion

1.1 Dokumentets syfte

Syftet är att beskriva fakturaformatet BGC Invoice och dess XML-gränssnitt samt hur det används i tjänsten e-faktura företag samt e-faktura privat.

1.2 Översikt

e-faktura är byggd för att hantera leveranser av godtyckliga dokument. Detta dokument beskriver följande format:

- In-/utleveranser av dokument
- Fakturaformatet
- Återrapportering av leverans till avsändaren
- Kvittens på skickad utleverans

1.3 Versionslista

Datum	Version	Beskrivning	Ansvarig
2005-09-30	1.0	Första version	Armina Avanes
2006-03-17	1.01 Beta	Servicerelease. Språkliga rättningar Filexempel har lyfts ut ur dokumentet	Lena Askeljung
2006-08-27	1.01 Beta	Diverse tillägg	Peter Olsson
2007-01-23	1.01	Slutlig granskning och färdigställande	Daniel Lindström
2007-04-11	1.1 Beta	Uppdaterat text på intermediator begreppet i avsnitt 7.3 Förformterad text. Skapat W3C-kompatibilitet.	Peter Olsson
2007-11-01	1.1	Uppdaterad med ett antal nya fält och objekt samt ändringar av regler/förekomster för ett antal befintliga fält. Tillägg av bl.a. bilagehantering.	Daniel Lindström/Markus Ranner
2010-10-20	1.1.2	Diverse små justeringar	Carina Billerstham Fridsiöö
2011-12-02	1.2	Minde ändringar i avsnitt 4.1.4, 7.1.1, 7.2.2.3, 7.3,7.3.1,8.1,8.12,8.2,8.2.1,8.2.4,8.2.5,8.3,8.3.15,8.5.1,8.5.2,8.6,, 8.6.2,11.6, 11.8, 13.1,13.2,13.3 samt 15.2	Lars Gustavsson/Josefine Russo

2 Generella principer

Även om tonvikten initialt ligger på att hantera fakturor, är grundkonceptet i systemet att kunna hantera godtyckliga dokument.

2.1 Övergripande bild över tjänsten e-faktura

Nedan beskrivs de generella principerna för användning av BGC Invoice, det format som används för att skicka fakturadata via e-faktura. Med fakturamottagare eller mottagare avses köpare av varan/tjänsten och med fakturautställare eller leverantör avses säljaren av varan/tjänsten.

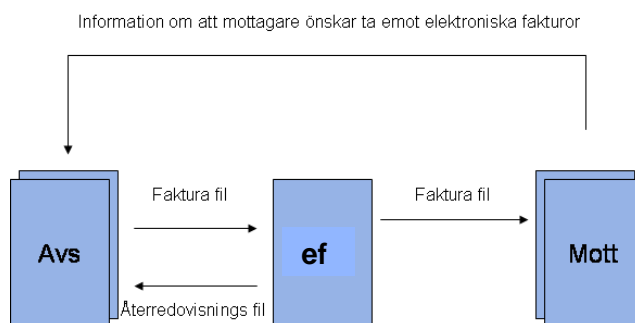

Avs – avsändare av elektroniska fakturor

Mott – mottagare av elektroniska fakturor

ef – tjänsten e-faktura

- Fakturamottagaren tecknar avtal kring tjänsten e-faktura med banken och erhåller ett avtalsbankgironummer, härafter kallat bgnr. Fakturamottagaren meddelar fakturautställaren att denne önskar få fakturan elektroniskt. I meddelandet, brev eller dyl, skickas även med det identifieringsbegrepp, e-fakturaadress, som erhålls vid avtalstecknandet och som fakturautställaren ska skicka med i fakturan för att fakturamottagaren ska bli identifierad i tjänsten e-faktura.
- Fakturautställaren tecknar avtal kring tjänsten e-faktura med banken och erhåller ett avtalsbankgironummer, härafter kallat bgnr. Fakturautställaren uppdaterar sin kundreskontra med att fakturamottagaren framöver ska få elektroniska fakturor istället för pappersfakturor. I kundreskontra registreras även fakturamottagarens identifieringsbegrepp; e-fakturaadressen.
- Vid fakturering gör fakturautställaren en selektering på de fakturor som ska skicka elektroniskt och lagrar dessa i en fil. Har fakturautställaren avtal om printning (utskrift av pappersfakturor), kan den skicka samtliga fakturor elektroniskt till BGC som då distribuerar valda fakturor till printbyrån.
- Filen skickar fakturautställaren in till e-faktura. Efter mottagning, validering, identifiering av fakturamottagaren skickas en återredovisningsfil tillbaka till fakturautställaren. Återredovisningen innehåller ett kvitto samt eventuellt felaktiga fakturor och felkod på fakturan om denna har avvisats.
- En gång per dag sammanställs alla fakturor som är adresserade till fakturamottagaren och som ej tidigare är sända. Fakturorna skickas i en fil till fakturamottagaren.
- Flera gånger varje dag sammanställs alla fakturor som är adresserade till Intermediatorer och printbyråer och som ej tidigare är sända. Fakturorna skickas i en fil till dessa parter

2.2 Roller i e-faktura

Nedan beskrivs de olika rollerna i tjänsten e-faktura.

2.2.1 Avsändare av fil

Med avsändare avses den part som skickar filen till BGC. Syftet är att en avsändare kan vara samma som en fakturautställare eller agera för flera fakturautställare men få en återredovisningsfil tillsänd sig avseende fakturor från flera fakturautställare.

En fil kan innehålla fakturor från flera fakturautställare (bgnr) men bara en aktör kan vara avsändare i samma fil. Om fakturautställarnas och avsändarens bgnr har samma kundnr (hos BGC) kopplat till sig behöver ingen extra koppling ske i systemet mer än att samtliga bgnr måste finnas registrerade som fakturautställare i systemet. Däremot om fakturautställarnas bgnr har olika kundnr måste dessa kundnr kopplas till avsändarens kundnr d.v.s. ett bgnr med tillhörande kundnr måste registreras som avsändare i e-fakturatjänsten.

2.2.2 Mottagare av fil

En mottagare av fil kan agera för en eller flera fakturamottagare. Om mottagare ska få en fil innehållande fakturor för flera fakturamottagare måste fakturamottagarnas kundnr hos BGC vara kopplat till mottagaren. Ett avsnitt skapas per dokumenttyp. Ett avsnitt kan innehålla fakturor från flera fakturautställare.

2.2.3 Fakturautställare

En fakturautställare är den part som har ställt ut fakturan. I formatet nedan kallas denna part *originator*. Fakturautställarens bgnr och kundnr måste finnas registrerat i hos BGC.

För varje fakturautställare/bgnr kopplas en presentationsmall som styr hur fakturan visuellt presenteras. I e-faktura privat knyts en unik presentationsmall till varje dokumenttyp. I e-faktura företag finns en standardmall som hanterar presentationen av samtliga dokumenttyper.

För varje faktura har fakturautställaren angivet om fakturan avser företag till företag eller företag till privatperson. Om fakturan avser privatperson måste varje faktura innehålla en identitet på fakturamottagaren i en Internetbank.

Avser fakturan företag till företag måste fakturautställaren per fakturamottagare i sitt kundregister ha registrerat en e-fakturaadress som fakturamottagaren har informerat fakturautställaren om. Denna e-fakturaadress skickas med på varje faktura. e-fakturaadressen används för att identifiera fakturamottagaren i BGCs system.

En fakturautställare kan koppla en printbyrå till sig. Detta innebär att när fakturautställarens fakturor saknar e-fakturaadress eller där e-fakturaadressen är felaktig, skickas fakturorna vidare för printning. Är fakturan i övrigt felaktig, t ex då obligatoriskt värde saknas, avvisas denna till fakturautställaren och printas inte.

Om däremot e-fakturaadressen är felaktig går fakturan vidare för printning. Fakturautställaren kommer ändå att få en återredovisning för den aktuella fakturan med en felkod. Anledning till att felkoden sänts är att fakturautställaren har angivet felaktig e-fakturaadress. Med hjälp av återredovisningen ges fakturautställaren möjlighet att åtgärda den felaktiga e-fakturaadressen.

För återredovisning avseende fakturor som skickas till en fakturamottagare som har en intermediator kopplad till sig, se 2.2.6 Intermediator.

Om en fakturautställare avslutas i systemet, ligger fakturorna kvar i 18 månader fr.o.m. avslutningsdag.

2.2.4 Fakturamottagare (e-faktura företag)

En fakturamottagare är den part som tar emot fakturan. Fakturamottagaren väljer en e-fakturaadress som denna önskar använda. Fakturamottagaren informerar sina fakturautställare (leverantörer) om att fakturor som skickas in i systemet ska innehålla e-fakturaadressen. e-fakturaadressen är unik i systemet och används för att identifiera mottagaren när fakturautställaren skickar en faktura till BGCs system.

En fakturamottagare kan ha en eller flera e-fakturaadresser kopplade till sig. När fakturamottagaren registreras i systemet läggs dennes avtalsbgnr automatiskt upp som e-fakturaadress (utan bindestreck eller nolleutfyllning). Denna kan tas bort eller bytas ut på uppdrag av fakturamottagaren.

Den e-fakturaadress som avsändaren uppger skickas med i fakturafilen till fakturamottagaren. Fakturorna i filen måste sorteras per dokumenttyp och fakturautställare.

Varje fakturamottagare kan definiera de regler/uppgifter som tjänsten ska kontrollera att fakturan uppfyller, innan fakturan skickas till fakturamottagaren. Uppfyller fakturan inte reglerna, avvisas fakturan utan att distribueras vidare och avvisningsorsaken återredovisas till fakturautställaren.

2.2.5 Printbyrå

En fakturautställare kan endast ha en (1) printbyrå kopplad till sig. En printbyrå kan få fakturor från en eller flera fakturautställare. Fakturorna i filen är sorterade på utställare och dokumenttyp. Fakturor som saknar e-fakturaadress skickas till printbyrån om fakturautställaren har avtal om printning. Fakturor som avvisas hos internetbank eller intermediator med felet fakturamottagare saknas, skickas också till printbyrå för utskrift.

Printbyrå får vanligtvis en fil per dag om inget annat överenskommits med fakturautställarens bank. Varje printbyrå kan definiera de regler/uppgifter som tjänsten ska kontrollera att fakturan uppfyller, innan fakturan skickas till printbyrån. Uppfyller fakturan inte reglerna, avvisas fakturan utan att printas ut och avvisningsorsaken återredovisas till fakturautställaren.

2.2.6 Intermediator

En Intermediator är annan avtalspart än en bank som är ansluten till BGCs produkt E-faktura och som företaget har en avtalsrelation med avseende e-fakturatjänst. BGC som är underleverantör till BGC-bankerna skickar då e-fakturor vidare alternativt tar emot e-fakturor från den operatör som företaget har valt att ange.

Om vidareförmedlade fakturor avvisas av intermediatorn t.ex. vid felaktig e-fakturaadress, får fakturautställaren en återredovisning avseende detta. Har fakturautställaren en printbyrå kopplad till sig, skickar BGC de fakturor som avser felet felaktig e-fakturaadress på print. Läs mer om återredovisning från Intermediator i kapitel [9](#).

Varje intermediator har definierat de regler/uppgifter som BGC ska kontrollera att fakturan uppfyller, innan fakturan skickas till intermediatorn. Uppfyller fakturan inte reglerna avvisas fakturan utan att distribueras vidare och avvisningsorsaken återredovisas till fakturautställaren. Vissa kontroller måste utföras hos intermediatorn exempelvis att e-fakturaadressen är korrekt/fakturamottagare finns.

3 Utveckling och test

3.1 XML

BGC Invoice är ett XML-format. Formatet XML är en standard som finns dokumenterad på <http://www.w3.org/XML>. XML används för att representera olika typer av information.

Ett XML-dokument representerar en viss informationsmängd. Endast det som finns med i denna informationsmängd, bör finnas i XML-dokumentet. Om ett element, ett attribut eller en XML-struktur saknar information, ska elementet, attributet eller XML-strukturen *inte* finnas med i dokumentet. Generellt sett ses också inledande och avslutande "blank" tecken i ett element, såsom mellanslag, tabbar och radbrytningar, som redundant information, vilket innebär att dessa tecken vanligtvis ignoreras vid inläsningen av ett XML-dokument. Dock bör dessa avlägsnas från dokumentet innan filen sänds.

För att enklare särskilja på vad som är element och attribut i ett XML-dokument, finns det en uppsättning reserverade tecken i XML. Dessa tecken bör ej användas i löpande text. (Se tabell nedan)

Reserverat tecken	Beskrivning	Ersätts med
&	och-tecken	&
<	mindre-än-tecken	<
>	större-än-tecken	>
"	citationstecken	"
'	apostrof	'

För att beskriva vilken teckenuppsättning som används i XML-dokumentet används attributet "encoding". Det talar om för mottagaren vilken teckenuppsättning resten av dokumentet har. I e-faktura används teckenuppsättning ISO-8859-1. Ett XML-dokument ser ut att vara ett textdokument men ska hanteras vid distribution som ett binärt dokument. Detta för att bibehålla den teckenuppsättning som dokumentet ursprungligen skapades i. Om ett XML-dokument är skapat i ISO-8859-1 och dokumentet konverteras ofrivilligt till annan teckenuppsättning t.ex. UTF-8 på väg till mottagaren, kommer alla svenska tecken i dokumentet inte att bli som förväntat för mottagaren.

3.2 XML Schema

För att mottagaren av informationen ska kunna veta hur informationen som avsändaren skickar representeras, används XML Scheman.

XML Schema kan användas vid antingen inläsningen eller utskrift av information för att validera att informationen är korrekt enligt definitionen. Det vanligaste är att kodkomponenter för inläsning har stöd för XML Schema, men det finns också kodkomponenter för att skapa XML som har stöd för detta. Med andra ord, kan man säkerställa att den XML-baserade informationen är korrekt både vid inläsningen och när man själv skapar informationen.

Genom att använda en XML-editor, som i princip är en texteditor gjord för att hantera XML-baserad information, kan man validera den XML-baserade informationen mot ett XML-schema.

Vid utveckling mot BGC Invoice kontrolleras att en XML-fil är valid mot de generella kontroller som görs i e-faktura med hjälp av BGC Invoice XML Schema. Undantagsvis görs vissa mottagarunika kontroller. Kontrollen sker då mot mottagarens unika XML Schema. För frågor kring mottagarunika kontroller ta kontakt med din mottagare eller kontakta e-faktura@bgc.se. BGC Invoice XML Schema går att hämta från BGCs hemsida alternativt beställas på e-faktura@bgc.se.

Innan en fakturautställare eller fakturamottagare godkänns som aktör i e-faktura ska denne genomgå ett certifieringstest. Kriteriet för att påbörja en sådan certifieringstest är att er BGC Invoice-fil valideras mot BGC Invoice XML Schema utan kommentarer. Se e-faktura anslutningshandböcker för närmare beskrivning hur det fungerar. Dessa går att ladda ner på BGCs hemsida. www.bgc.se

4 Format

4.1.1 Belopp

Belopp anges genom att särskilja kronor från ören med en punkt. Där belopp förväntas, har elementet eller attributet definierats till att innehålla ett decimalvärde; punktseparerat värde (xs:decimal)

Exempel: 1.20 vilket motsvarar en krona och tjugo ören.

4.1.2 Datum

Datum anges på formatet CCYY-MM-DD. Detta för att överensstämja med hur datum representeras enligt standard satt av W3C.

4.1.3 Bankgironummer eller Plusgironummer samt IBAN

Ett bankgiro- eller plusgiro- anges som ett rent numeriskt värde. Numret har fastlängd, 10 tecken, högerställt samt nollutfyllt utan bindestreck enligt formatet ZZZNNNNNNNN.

Exempel: 0051234567

IBAN (International Bank Account Number) anges som ett rent numeriskt värde där antalet siffror kan uppgå till 34 st. IBAN inleds med bokstäverna "SE".

Exempel: SE57500000000522601011012

4.1.4 Dokumenttyp

I BGC Invoice finns ett antal olika dokumenttyper. Varje dokumenttyp representeras som en 3-ställig bokstavskombination följt av en 2-ställig sifferkombination. Följande dokumenttyper finns:

e-faktura företag:

- **INV01** – debetfaktura
- **INV02** – kreditfaktura
- **INV03** – faktura där betalningen sker via autogiro
- **INV04** – räntefaktura

En debetfaktura (INV01) kan innehålla både debet- och kreditinformation så länge kreditbeloppen anges som negativa tal och totalsumman är positiv.

I en kreditfaktura (INV02) skall samtliga kreditbelopp vara positiva. En kreditfaktura (INV02) kan innehålla både debet- och kreditinformation så länge debetbeloppen anges som negativa tal. Totalsumman i en kreditfaktura ska alltid vara positiv.

Totalsumman i fakturan är alltid positiv, oavsett om det är en kredit eller debet.

e-faktura privat:

- **INV01** – debetfaktura
- **INV02** – kreditfaktura
- **INV03** – faktura där betalningen sker via autogiro

En kreditfaktura (INV02) ska inte ha minustecken i totalsumman.

4.1.5 Begränsad information

I BGC Invoice finns inga teoretiska begränsningar på hur mycket information som varje element eller attribut får innehålla. Endast viss information som hanteras av e-faktura har begränsats, vilket gäller följande:

- Leveransidentiteten (batch/@ID) = max 10 tecken

- Avsnittsidentiteten (section/@ID) = max 15 tecken
- Bankgironummer =10 siffror

I övrigt ligger begränsningarna när dokumenten konverteras till andra format än BGC Invoice.

4.1.6 e-fakturaadress

e-fakturaadress används för att identifiera slutmottagaren i tjänsten e-faktura företag (B2B). e-fakturaadress anges i elementet adresseeID under elementet documentDetails. Adressen anges per faktura (document). Se kapitel [7.3.1](#).

e-fakturaadress är vanligtvis ett godtyckligt id-begrepp som mottagaren, då den ansluts via BGC-bankerna, har fått tilldelat av BGC under anslutningsfasen. Mottagarens organisationsnr kan i många fall användas som e-fakturaadress men då utan bindestreck och endast siffror. Även EAN-nr brukar användas. Mottagarens avtalsbankgironummer utan bindestreck läggs per automatik upp som e-fakturaadress om inget annat anges.

Begreppet e-fakturaadress är synonymt med BGC-id, mottagar-id, eller alias.

Vid leverans till fakturamottagare i annan e-fakturanod (intermediator) adresseras utöver mottagaren, e-fakturanoden. Läs vidare i kapitel [4.1.10](#).

4.1.7 Organisationsnummer

Ett organisationsnummer ska anges som ett numeriskt värde utan bindestreck när fakturan skickas från en fakturautställare. Detta eftersom formatkonvertering av fakturan kan ske mot mottagaren.

4.1.8 Momssats

Momssatsen kan definieras till att innehålla ett decimalvärde; punktseparerat värde (xs:decimal)

Exempel: 25% i moms skrivs 25.00 eller 25

4.1.9 Fakturering av Privatpersoner - B2C

När privatpersoner ska faktureras i tjänsten e-faktura privat (B2C) måste följande regelverk uppfyllas utöver det regelverk som gäller för fakturering av företag. Se tabell nedan.

Element	Beskrivning	Förekomst	Hänvisn.
document/@distribution="B2C"	Anger distributionssätt vid e-faktura privat	Obligatorisk	Se 7.3
document/@id	Här anges OCR-nummer vid fakturering i e-faktura privat	Obligatorisk	Se 7.3
document/invoice/@id	Här anges OCR-nummer vid fakturering i e-faktura privat	Obligatorisk	Se 8
invoice/invoiceDetails/identifier[@type='OCR']	Här anges OCR-nummer vid fakturering i e-faktura privat	Obligatorisk	Se 8.3
invoice/invoiceDetails/invoiceReference/@id	Här anges OCR-nummer vid fakturering i e-faktura privat	Obligatorisk	Se 8.3.6
<bankCustomer>...</bankCustomer>	Objektet bankCustomer innehåller info för bankkunden (privatperson)	Obligatorisk	Se 8.2.2
invoice/payment	Här anges betalradens belopp	Obligatorisk	Se 8.4
invoiceDetails/invoiceTotal	Här anges fakturans totalbelopp	Obligatorisk	Se 8.3.1

4.1.10 Adressering av Intermediator

Intermediator-begreppet används utifrån två perspektiv

- a) om en fakturautställare som har avtal med en av BGC-bankerna ska skicka e-faktura till en fakturamottagare hos en annan e-fakturanod.
- b) om en fakturautställare i en annan e-fakturanod ska skicka en e-faktura till en fakturamottagare som har avtal med en av BGC-bankerna.

Hänvisning till element där Intermediator-ID ska sättas:

- elementet **intermediator** under batchDetails (se kapitel [7.1.1](#))
- elementet **originatorIntermediator** under documentDetails (se kapitel [7.3.1](#))

Vid nyttjande av ovanstående fält, kräver systemet att @messageTimestamp samt @messageID används. Se kapitel [7.3](#)

Anges inget värde i intermediator-elementen, förutsätts det att fakturautställaren/fakturamottagaren tillhör någon av BGC bankerna.

Intermediatorlistan finns som eget dokument på www.BGC.se

5 Sändning av fakturafil

Nedan beskrivs förfarandet och brytpunkterna för inläsning och skickande av fakturafil.

5.1 Markering av fil för test/produktion

I e-faktura ska en fil statusmarkeras. Detta behövs för att visa om filen avser certifiering (C), test (T) eller produktion (P). Statusmarkeringen skiljer sig för e-faktura företag och e-faktura privat.

Hänvisning: se kapitel [7.1](#)

5.1.1 Markering i e-faktura företag (B2B)

Vid fakturering av företag så kommer fakturor i filer märkta med status P eller T att vidareförmedlas till fakturamottagaren.

Fakturor i filer märkta med status C behandlas endast mellan fakturautställaren och BGC. C-märkta fakturor förmedlas inte vidare till fakturamottagaren. En C-märkt fil kan ändå adresseras till en verklig fakturamottagare vilket resulterar i att filen i förekommande fall valideras mot mottagarens unika kontroller.

5.1.2 Markering i e-faktura privat (B2C)

Vid fakturering av privatpersoner så kommer fakturor i filer märkta med status P att vidareförmedlas till fakturamottagaren i internetbanken.

Fakturor i filer märkta med status T eller C behandlas endast mellan fakturautställaren och BGC d.v.s. fakturorna förmedlas inte vidare till internetbanken.

5.2 Ankommande filer till e-faktura

Filer från avsändaren skickas till e-faktura enligt vartid gällande regelverk. Filer som kommer in till e-faktura läggs på kö och bearbetas i den ordning de kom in. Vanligtvis sker bearbetningen inom ett par minuter från och med filen ankom till systemet. På servicesidorna¹ kan fakturautställaren se när filen kom in i systemet och behandlades.

5.3 Återredovisning

5.3.1 Återredovisning i e-faktura företag

Återredovisning till fakturautställaren i tjänsten e-faktura företag skickas alltid till fakturautställaren; oavsett om hela fakturafilen var korrekt. Återredovisningen kan skickas som en fil i valfritt format, i standardformatet BGC Invoice eller som ett e-postmeddelande där redovisningen i BGC Invoice-format bifogas som en pdf-fil. E-postadressen som e-postmeddelandet skickas till, läggs upp hos BGC under registreringsfasen.

Om fakturautställaren har valt att ta emot via fil kan denne välja att ta emot ett aviseringsmail som vid varje filutskick meddelar att en återredovisningsfil finns att hämta. Förutsättningen är att fakturautställaren i fakturafilen anger en e-postadress i *sectionInfo* i elementet *email* alternativt att en e-post finns registrerad hos BGC för fakturautställaren.

Hänvisning: se kapitel [7.2.2.2](#)

För varje inskickad fakturafil skapas en kvittens som innehåller antalet bearbetade, inskickade och printade dokument. Beroende på vilket återredovisningsformat utställaren valt, skickas hela eller delar av informationen vidare till fakturautställaren beroende på typ av fel mm. För mer information om återredovisning i standardformatet BGC Invoice, se kapitel [9](#).

Återredovisning från en Intermediator

Om en faktura skickas till annan e-fakturanod (Intermediator) än BGC så kan fakturautställaren få flera återredovisningsfiler eftersom de olika noderna kan återredovisa vid olika tidpunkter. Den första återredovisningen innehåller alltså endast preliminära uppgifter. Om e-fakturan skickas till annan e-fakturanod än BGC så kommer återredovisningen för dessa endast innehålla avvisade e-fakturor.

Så här ser flödet ut:

- a) BGC behandlar alla e-fakturorna
- b) E-fakturor tillhörande mottagare som finns hos BGC (har avtal om e-faktura med BGC-bankerna) kontrolleras.
- c) E-fakturor som ska skickas vidare till annan intermediator (e-fakturanod) kontrolleras.
- d) Avvisade e-fakturor och preliminär status återredovisas till fakturautställaren.
- e) Om annan intermediator avvisar e-fakturan så återredovisas denna till fakturautställaren senast inom 24 timmar, vardagar. Eventuella avvikelser kan förekomma.

5.3.2 Återredovisning i e-faktura privat

Återredovisning till fakturautställaren i tjänsten e-faktura privat skickas endast om fakturafilen innehållit felaktigheter eller om den av någon anledning inte har kunnat levereras till fakturamottagaren. Om fakturafilen varit korrekt skickas ingen återredovisning.

Återredovisning till fakturautställaren kan dröja upp till 24 timmar, vardagar, beroende av när Internetbanken skickar kvittens till BGC. Om en eventuell försening i återredovisningen uppstår, beror det på att en internetbank inte har kvitterat betalraderna enligt överenskommen tidpunkt. BGC kommer då att kontakta berörd internetbank med uppmaning att kvittera mottagna betalrader.

BGC återredovisar felaktiga fakturafiler i ett standardformat med fast postlängd på 234 positioner. Den innehåller samma information som betalraden i fakturafilen samt en felkod/feltext. Utöver denna typ erbjuds även samma återredovisningsvarianter som för tjänsten e-faktura företag, d.v.s. i valfritt format, i BGC Invoice-format eller via e-post.

5.4 Avgående filer från e-faktura till Ert företag

Alla inkommande fakturor som är produktionsmärkta och som ej är tidigare har sänts till fakturamottagare eller printbyrå sammanställs och skickas till mottagaren enligt standard efter 02.00 dag 2. Vid andra leveranstidpunkter än standard, vänligen kontakta din bank. Ansluter du dig som Intermediator eller som printbyrå, kan ankommande filer levereras vid annan tidpunkt inom ramen för varje hel- eller halv timme. Aktuell tidpunkt läggs upp vid anslutningsfasen.

Testmärkta fakturor kontrolleras varje 4:e timme med start från 00.00. Om det då finns en osänd testfaktura skickas denna till mottagaren.

6 Storleksbegränsningar

Nedan beskrivs begränsningar i faktura-, mall- och filstorlek.

6.1 Invoice clob

Invoice-delen (fakturadatat) får maximalt vara 1024 kbyte inklusive allt data (faktura plus bilaga) och alla element och attribut i invoice-elementet.

6.2 SectionInfo clob

Under sectionInfo kan avsändaren lägga in underelement med värden som ska återredovisas tillbaka till avsändaren. Elementnamn och eventuella attribut tillsammans med värdena får maximalt vara 1000 byte. Se även kapitel [7.2.2](#) för mer information.

6.3 Presentationsmall

Mallen som används för presentation av fakturan får maximalt vara 146 kbyte stor.

6.4 Fil

En fakturafil får maximalt innehålla en storlek på 60 Mbyte. Överföringssättet kan ytterligare begränsa storleken på fakturafilen.

Fakturafilen får inte innehålla inledande tabb eller blanktecken utan strukturen i XML-filen ska vara vänsterställd.

Exempel:

```
<?xml version="1.0" encoding="ISO-8859-1"?>
<batch id="4139004274" status="P" version="1.0">
<batchDetails>
<bgnr>0052560281</bgnr>
<totalSections>1</totalSections>
<totalDocuments>1</totalDocuments>
.....
```

6.5 Radbredd

Fakturafilen får endast innehålla rader inkl. XML-elementen som inte är bredare än 240 tecken. Vid rader som är bredare än 240 tecken används radbrytning. Radbrytning ska då göras mellan slutna element eller attribut och ej inuti dessa. Fakturaraderna får ej innehålla inledande tabbtecken utan varje rad förväntas börja i position 1.

7 Leveranser till e-faktura

En leverans (batch) kan jämföras med en fil. En leverans av dokument är indelad i olika avsnitt (section). Varje leverans kan innehålla valfritt antal avsnitt. Ett avsnitt kan i sin tur innehålla valfritt antal dokument (document/invoice).

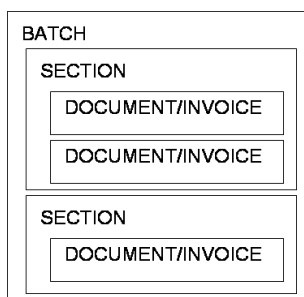

Under rubrik 7 *Leveranser* beskrivs innehållet i leverans och avsnitt. Under rubrik 8 *Fakturaformat* beskrivs innehållet i dokument.

7.1 Leverans/Batch

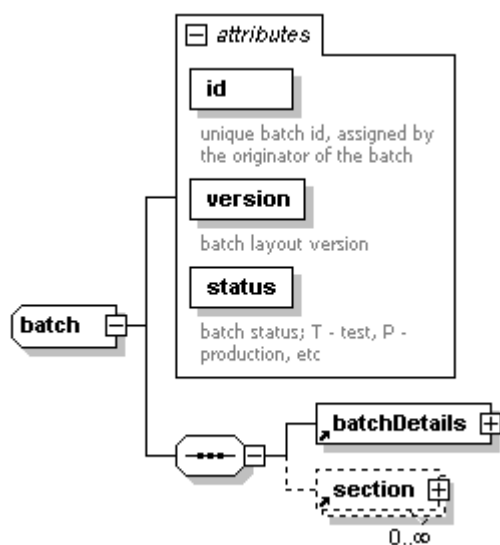

En leverans består av godtyckligt antal avsnitt.

Rotelement		Beskrivning																	
batch		Dokumentleverans																	
Element/attribut	Typ	Förekomst	Beskrivning																
@id	Identifier	1	Leveransidentitet. Obs! Innehållet skapas av BGC. Attributet måste skickas med från avsändaren men ska vara tomt. Enl. exempel nedan. <i>Exempel: id=""</i>																
@status	Character	1	Leveransstatus. e-faktura företag B2B <table border="1"> <thead> <tr> <th>Värde</th> <th>Beskrivning</th> </tr> </thead> <tbody> <tr> <td>C</td> <td>Certifiering mot BGC</td> </tr> <tr> <td>T</td> <td>Tester mot mottagare</td> </tr> <tr> <td>P</td> <td>Produktion</td> </tr> </tbody> </table> e-faktura privat B2C <table border="1"> <thead> <tr> <th>Värde</th> <th>Beskrivning</th> </tr> </thead> <tbody> <tr> <td>C</td> <td>Certifiering mot BGC</td> </tr> <tr> <td>T</td> <td>Tester mot mottagare</td> </tr> <tr> <td>P</td> <td>Produktion</td> </tr> </tbody> </table> Se kapitel 5.2 för mer information	Värde	Beskrivning	C	Certifiering mot BGC	T	Tester mot mottagare	P	Produktion	Värde	Beskrivning	C	Certifiering mot BGC	T	Tester mot mottagare	P	Produktion
Värde	Beskrivning																		
C	Certifiering mot BGC																		
T	Tester mot mottagare																		
P	Produktion																		
Värde	Beskrivning																		
C	Certifiering mot BGC																		
T	Tester mot mottagare																		
P	Produktion																		
@version	Version	1	Version på leveransformatet. Standard: "1.2"																
batchDetails	Aggregerad	1	Information om leveransen. Se kapitel 7.1.1 för mer information.																
section	Aggregerad	0..n	Avsnitt Se kapitel 7.2 för mer information.																

7.1.1 Leveransinformation

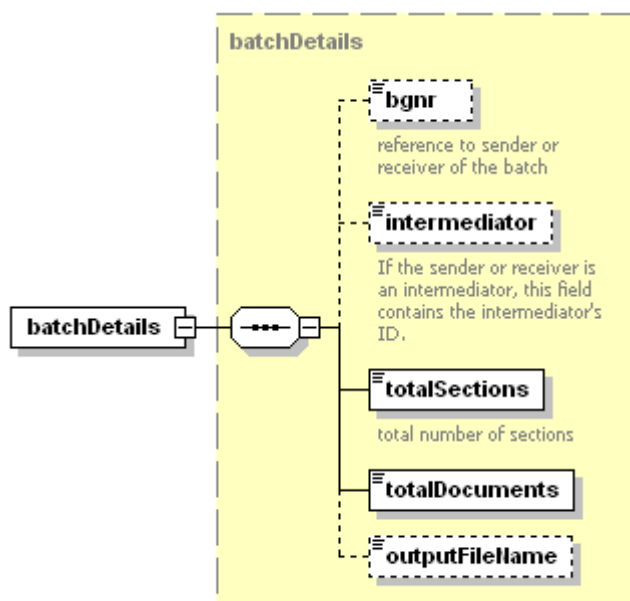

En leverans kan jämföras med en fil. En leverans har en avsändare eller en mottagare beroende på om leveransen är en inleverans till e-fakturasystemet eller en utleverans till mottagare.

En leverans innehåller ett godtyckligt antal avsnitt som tillsammans innehåller en godtycklig mängd dokument.

Rotelement		Beskrivning	
batchDetails		Leveransinformation	
Element/attribut	Typ	Förekomst	Beskrivning
bgnr	Bgnr	0..1	Avtalsbankgironumret på den part som antingen skickar/skapar leveransen eller tar emot leveransen. Endast ett avfälten bgnr eller originatorID får användas.
originatorID	Character	0..1	Godtycklig referens på utställare. Fältet används endast då en utställare skickar en fil. Värdet måste finnas registrerat hos BGC så att BGC kan koppla värdet till ett bgnr. Endast ett avfälten bgnr eller originatorID får användas. Format: Alfnumeriskt. Max 40 tecken
seller/@id	Identifier	0..1	Obs! Innehållet skapas av BGC. Används endast i återredovisningen från BGC. Säljarens identitet. Värde: Säljarens organisationsnummer.
intermediator	Character	0..1	Om avsändaren eller mottagaren är en intermediator anges intermediatorns ID här. En leverans kan enbart innehålla

			dokument från en och samma intermediator. En utleverans kan enbart innehålla dokument adresserade till en och samma intermediator. Format: Alfanumeriskt. Max 30 tecken. Se kapitel 4.1.10 för mer information.
totalSections	Integer	1	Antal avsnitt i leveransen.
totalDocuments	Integer	1	Total antalet dokument i leveransen.
outputFileName	Character	0..1	<i>Obs! Används endast av BGC.</i> <i>Namn på utleveransfiler.</i> <i>Används då filen konverteras och en ny fil skapas av leveransen.</i>

7.2 Avsnitt/Section

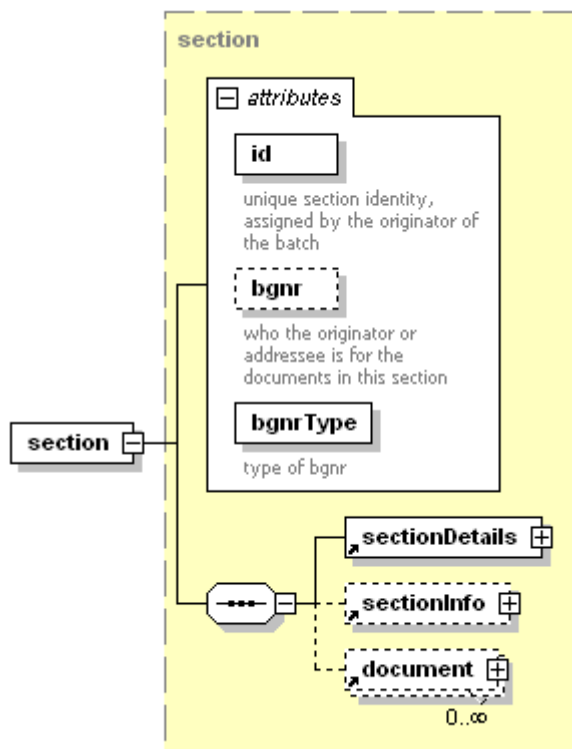

Ett avsnitt kan endast innehålla dokument av en typ (ex. debetfaktura, kreditfaktura etc.). Kombinationen avsnittsidentiteten och dokumentskaparens ("originator") bankgironummer ger en unik identitet på avsnittet i förhållande till leveransen.

Rotelement		Beskrivning	
section		Dokumentavsnitt	
Element/attribut	Typ	Förekomst	Beskrivning
@id	Identifier	1	Avsnittsidentitet. Är unikt i förhållande till bgnr i section. Dubblett kontroll sker vid inläsning. Samma avsnitts-id får inte förekomma två gånger. Format: Alfnumeriskt. Max 15 tecken
@bgnr	Bgnr	0..1	Bankgironumret för den som associeras med dokumenten i det aktuella avsnittet. Kan vara antingen utställare/skaparen eller mottagaren av dokumenten. Endast ett avfälten bgnr eller originatorID får användas. Format: Se 4.1.3 för mer information.
@originatorID	Character	0..1	Godtycklig referens på utställare. Fältet används endast då en utställare skickar en fil. Värdet måste finnas registrerat hos BGC så att BGC kan koppla värdet till ett bgnr. Endast ett avfälten @bgnr eller originatorID får användas. Format: Alfnumeriskt. Max 40 tecken
@bgnrType	Character	1	Typ av bankgironummer associerat med avsnittet. Värdealternativ: originator – utställare, används i inkommande leveranser samt leveranser till addressee – fakturamottagare, används i övriga utgående leveranser
sectionDetails	Aggregerad	1	Avsnittsinformation Se kapitel 7.2.1 för mer information.
sectionInfo	Aggregerad	0..1	Kompletterande avsnittsinformation. Används för specifika format. Informationen returneras i återredovisningsfilen. Se kapitel 7.2.2 för mer information.
document	Aggregerad	0..n	Dokument såsom fakturor. Se kapitel 7.3 för mer information.

7.2.1 Avsnittsinformation

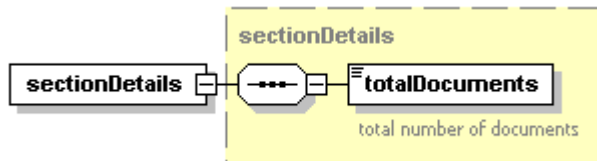

Ett avsnitt innehåller ett antal dokument.

Rotelement		Beskrivning	
sectionDetails		Avsnittsinformation	
Element/attribut	Typ	Förekomst	Beskrivning
totalDocuments	Integer	1	Total antalet dokument i avsnittet.

7.2.2 Kompletterande avsnittsinformation

Vid distribution eller återrapportering kan det finnas behov att ha ytterligare information på avsnittsnivå. Denna information läggs i ett eget element, vars interna struktur som standard är odefinierad. Det innebär att ingen kontroll för element och värden som ligger inom `sectionInfo` sker mot XML-schemat. Elementen presenteras ej i filen till Fakturamottagaren. Maxstorlek inklusive element och attribut är 1 kbyte. Detta objekt bör endast användas i undantagsfall.

Rotelement		Beskrivning	
sectionInfo		Kompletterande avsnittsinformation	
Element/attribut	Typ	Förekomst	Beskrivning
<i>any</i>		0..n	Kompletterande avsnittsinformation. Elementet kan innehålla godtycklig information som ska relateras till avsnittet.

7.2.2.1 Kompletterande information för e-fakturaformatet (B2C)

Rotelement		Beskrivning	
sectionInfo		Kompletterande avsnittsinformation. SectionInfo bör endast användas när avsändaren förväntar sig få en viss information i retur efter varje skickat avsnitt.	
Element/attribut	Typ	Förekomst	Beskrivning
senderID	Identifier	0..1	Filens avsändare. T.ex. CTD Format alfanumeriskt. Fyra tecken.
receiverID	Identifier	0..1	Filens mottagare. Format alfanumeriskt. Fyra tecken.
originatorBankID	Identifier	0..1	Fakturautställarens bank. Format alfanumeriskt. Fyra tecken.
addresseeBankID	Identifier	0..1	Presentatörsbankens bank. Format alfanumeriskt. Fyra tecken.
originatorBgnr	Identifier	0..1	Fakturautställarens bankgironummer.
originatorID	Identifier	0..1	Identitet på fakturautställaren.

			Format alfanumeriskt. 32 tecken.
--	--	--	----------------------------------

7.2.2.2 Kompletterande information för affärssystem. Informationen returneras till avsändaren om denna tar emot återredovisningen på fil.

Rotelement		Beskrivning	
sectionInfo		Kompletterande avsnittsinformation	
Element/attribut	Typ	Förekomst	Beskrivning
messageID	Identifier	0..1	Valfritt ID. Kan användas av avsändaren för att koppla ihop transaktionen med återredovisningen.
email	Identifier	0..1	Avsändarens e-postadress. Till e-postadressen skickas ett meddelande/notifiering när en återredovisningsfil skapats. Meddelandet skickas endast ut om det finns en e-postadress i elementet samt om formatet för återredovisningsfilen är BGCs standardformat BGC Invoice.
fileName	Identifier	0..1	Filnamnet på återredovisningsfilen
senderID1	Identifier	0..1	Identifierar avsändaren
senderID2	Identifier	0..1	Identifierar avsändaren
recieverID1	Identifier	0..1	Identifierar mottagaren
recieverID2	Identifier	0..1	Identifierar mottagaren
recieverID3	Identifier	0..1	Identifierar mottagaren

7.2.2.3 Kompletterande information vid användning av intermediator.

Rotelement		Beskrivning	
sectionInfo		Kompletterande avsnittsinformation	
Element/attribut	Typ	Förekomst	Beskrivning
@messageId	Identifier	0..1	Unikt meddelande-id. Äsätts av avsändaren. Meddelandet unikt i kombination med messageTimestamp.
@messageTimestamp	Identifier	0..1	Timestamp/tidpunkt när meddelandet skapades.
@refToMessageId	Identifier	0..1	Ursprungligt unikt meddelande-id. Används vid återredovisning.

7.3 Document

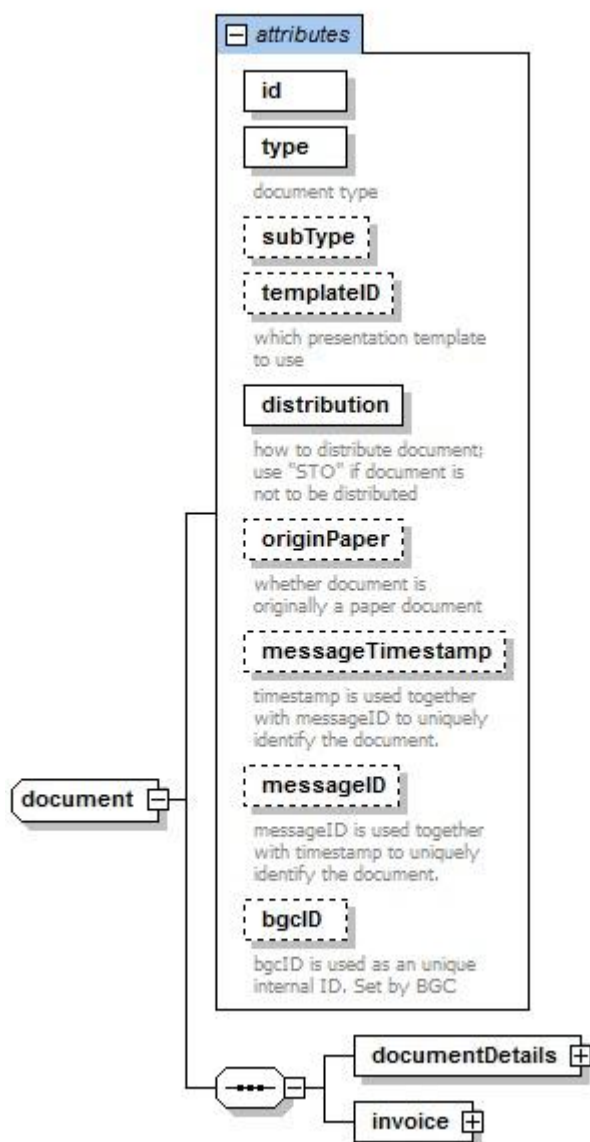

Ett dokument måste ha en unik identitet samt en typ. Själva dokumentunderlaget ligger som ett underelement till dokumentslement och dess utseende är valfritt, dock bör formatet överensstämma med dokumenttypen.

Elementtyp	Beskrivning		
document	Innehåller fakturainformationen.		
Element/attribut	Typ	Förekomst	Beskrivning
@id	Identifier	1	<p>Dokumentidentitet, satt av skaparen av dokumentet.</p> <p>En unik identitet på fakturan/ dokumentet t.ex. fakturareferens eller fakturanr.</p> <p>Format: Alfanumeriskt. Max 25 tecken</p> <p>Begreppet används också som sökbegrepp på Servicesidorna.</p> <p>Måste ha samma värde som invoice/@id</p> <p>I B2C (e-faktura privat) används detta fält för OCR- numret d.v.s. det nummer som tas med i betalraden.</p>
@bgcID	Identifier	0..1	<p><i>Obs! Används endast av BGC. Unik BGC-intern identitet.</i></p> <p><i>Attributet ska vara tomt, @bgcID=""</i></p>
@messageTimestamp	Timestamp	0..1	<p><i>Obs! Används endast av intermediator och ej av fakturautställare.</i></p> <p>Detta timestamp (tidpunkt) sätts av avsändaren.</p> <p>Dokumentet är unikt för intermediatorer i kombination med messageID.</p> <p>Obligatoriskt för avsändande intermediatorer.</p> <p>Rek. Format: <code>[0-9]{4}-[0-9]{2}-[0-9]{2}T[0-9]{2}:[0-9]{2}:[0-9]{2}Z</code></p> <p>Exempel: 2006-09-08T14:39:01Z</p>
@messageID	Identifier	0..1	<p><i>Obs! Används endast av intermediator och ej av fakturautställare.</i></p> <p>Unikt id som sätts av avsändaren.</p> <p>Dokumentet är unikt för intermediatorer i kombination med messageTimestamp.</p> <p>Obligatoriskt för avsändande intermediatorer.</p> <p>Format: Alfanumeriskt. Max 80 tecken</p>
@refToMessageID	Identifier	0..1	<p><i>Obs! Används endast vid återredovisning från BGC.</i></p> <p><i>Refererar till @messageID i det ursprungliga dokumentet, d.v.s. det dokument som ska återredovisas.</i></p> <p><i>@messageID samt @messageTimestamp sätts till nya värden i återredovisningen.</i></p>
@type	DocType	1	Typ av dokument.

			<p>Exempel på dokumenttyper (värden):</p> <p>INV01 – Normal faktura (debit)</p> <p>INV02 – Kreditfaktura</p> <p>INV03 – Faktura med bet. via autogiro</p> <p>INV04 – Räntefaktura</p> <p>Se kapitel 4.1.4 för mer information.</p>
@subType	Code	0..1	<p>Attributet används ej och BGC tar ej hänsyn till det i konverteringar.</p> <p>Ytterligare typning av fakturan.</p> <p>Används om fakturor av samma huvudtyp ska hanteras på olika sätt, t.ex. med avseende på fakturans innehåll.</p>
@originPaper	Boolean	0..1	<p>Om dokumentet ursprungligen är ett pappersdokument som skannats in via <i>BGC Scanning solution</i>.</p> <p>Värde: true (ja), false (nej)</p> <p>Defaultvärde är satt till false om inget värde anges.</p>
@templateID	Integer	0..1	<p>Presentationsmall-ID.</p> <p>Vilken presentationsmall som ska användas för att presentera dokumentet.</p> <p>Standardvärde: 1 (Om inget annat har överenskommits)</p> <p>Se kapitel 16 för mer information.</p>
@distribution	Code	1	<p>Hur dokumentet ska distribueras.</p> <p>Värden:</p> <p>B2C (e-faktura privat) – fakturor till privatpersoner i internetbanken.</p> <p>B2B (e-faktura företag) – fakturor som skickas mellan företag där mottagaren tar emot fakturan på fil.</p>
invoice		1	Se kapitel 8 för mer information.

7.3.1 Dokumentinformation

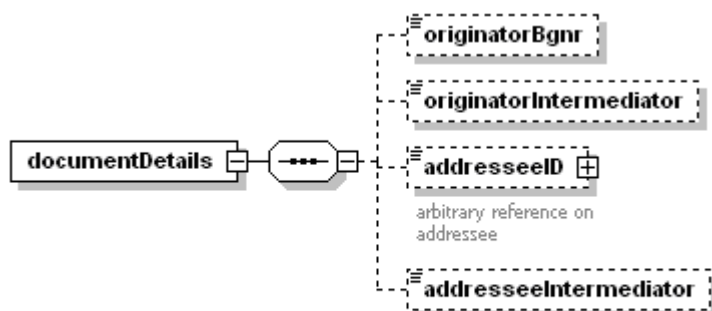

Ett dokument har en avsändare (utställare) och en mottagare. Mottagaren identifieras av det BGC-id som mottagaren har angett för avsändaren. Om mottagaren inte anges och avsändaren har en printbyrå kopplad till sig, skickas dokumentet till printbyrån.

Elementtyp	Beskrivning		
documentDetails	Ytterligare information om dokumentet.		
Element/attribut	Typ	Förekomst	Beskrivning
originatorBgnr	Bgnr	0..1	Bankgironumret på den part som skapade dokumentet (utställaren). Om fakturautställaren ej har avtal med en BGC-bank och originatorIntermediator är angivet så behöver inte detta fält anges. Endast ett avfälten originatorBgnr eller originatorID får användas.
<i>originatorBgnr/@id</i>	<i>Character</i>	<i>0..1</i>	<i>Obs! Används endast vid återredovisning från BGC.</i> <i>Organisationsnummer på utställaren som är kopplat till avtalsbgnr.</i>
originatorID	Character	0..1	Godtycklig referens på utställare. Fältet används endast då en utställare skickar en fil. Värdet måste finnas registrerat hos BGC så att BGC kan koppla värdet till ett bgnr. Endast ett avfälten originatorBgnr eller originatorID får användas. Format: Alfanumeriskt. Max 40 tecken
originatorIntermediator	Character	0..1	Om utställaren inte tillhör en BGC-bank ska intermediatorns ID anges istället för originatorBgnr. Om utställaren däremot tillhör en BGC-bank är det valfritt att ange originatorIntermediator tillsammans med originatorBgnr. Se kapitel 4.1.10 för mer information.
addresseeID	Character	0..1	Godtycklig referens på mottagare som skaparen av dokumentet har angett. Avser endast B2B. Värdet används för att identifiera mottagaren och måste alltid finnas oavsett om mottagaren finns i BGCs system eller hos annan intermediator. Format: Alfanumeriskt. Max 40 tecken Se kapitel 4.1.6 för mer information.
addresseeID/@type	Character	0..1	Typ av referens på mottagaren. Exempel: EAN, ORGNr, BGCID etc.
addresseeID2	Character	0..1	Godtycklig extra referens på mottagare som skaparen av dokumentet har angett. Avser endast B2B. Format: Alfanumeriskt. Max 40 tecken Se kapitel 4.1.6 för mer information.

addresseeID2/@type	Character	0..1	Typ av extra referens på mottagaren. Exempel: EAN, ORGnr, BGCID etc.
addresseeIntermediator	Character	0..1	Identitet på intermediator. Format: Alfanumeriskt. Max 40 tecken Om mottagaren inte tillhör en BGC-bank måste mottagande intermediators ID anges. Om mottagaren däremot tillhör en BGC-bank är det valfritt att ange addresseeIntermediator tillsammans med addresseeID.

8 Faktura/Invoice

Detta avsnitt beskriver dokumenttypen faktura som stöds i BGC Invoice-formatet.

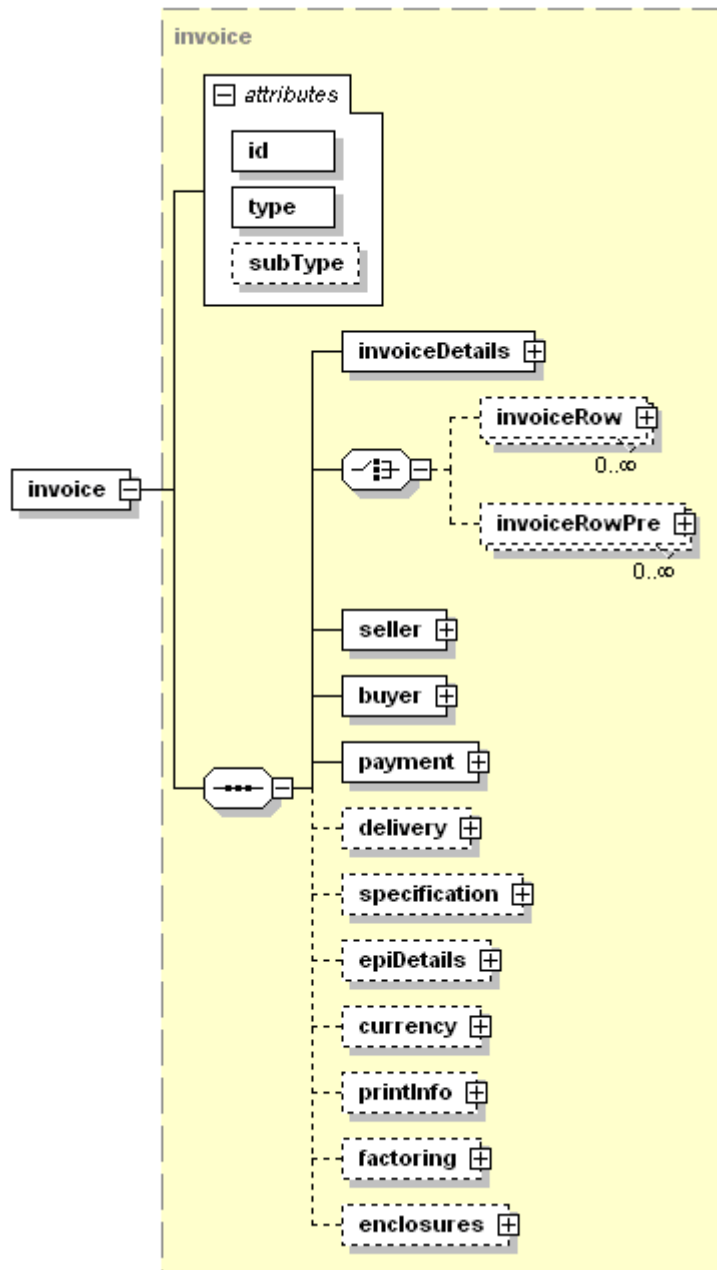

Rotelement	Beskrivning		
invoice	Innehåller fakturainformationen.		
Element/attribut	Typ	Förekomst	Beskrivning
@id	Identifier	1	Utställarens identitet på fakturan. Fakturareferensnummer t.ex. OCR- nummer. Format: Alfanumeriskt. Max 25 tecken. Måste vara samma som i document/@id
@type	DocType	1	Typ av dokument. Exempel på dokumenttyper (värden): INV01 – Normal faktura (debit) INV02 – Kreditfaktura INV03 – Faktura med bet. via autogiro INV04 – Räntefaktura Se kapitel 4.1.4 för mer information. Måste stämma överens med "document/@type"
@subType	Code	0..1	Attributet används ej och BGC tar ej hänsyn till det i konverteringar. Ytterligare typning av fakturan. Används om fakturor av samma huvudtyp ska hanteras på olika sätt, t.ex. med avseende på fakturans innehåll.
invoiceDetails	Aggregerad	1	Övergripande fakturadetaljer. Se kapitel 8.3 för mer information.
invoiceRow	Aggregerad	0..n	Information om fakturarader. Se kapitel 8.6 för mer information. Antingen används invoiceRow eller invoiceRowPre. Det går inte att använda båda i samma faktura.
invoiceRowPre	Aggregerad	0..n	Elementet används ej och BGC tar ej hänsyn till det i konverteringar. Fakturarad innehållande förformaterad text (PRE). Antingen används invoiceRow eller invoiceRowPre. Det går inte att använda båda i samma faktura. Se kapitel 8.7 för mer information.
seller	Aggregerad	1	Information om säljaren/leverantören. Se kapitel 8.1 för mer information.
buyer	Aggregerad	1	Information om köparen. Se kapitel 8.2 för mer information.

payment	Aggregerad	1	Betalningsinformation. Se kapitel 8.4 för mer information.
delivery	Aggregerad	0..1	Detalj information om leveransen. Se kapitel 8.5 för mer information.
specification	Aggregerad	0..1	Elementet används ej och BGC tar ej hänsyn till det i konverteringar. Fakturaspecification om dessa ej kan inrymmas i fakturarader. Används för B2C när fakturan endast ska presenteras. Se kapitel 8.7 för mer information.
epiDetails	Aggregerad	0..1	Betalningsunderlag; information för att kunna göra en elektronisk betalning. Rekommenderad om faktura avser B2B. Se kapitel 8.8 för mer information.
currency	Aggregerad	0..1	Valuta information (kurs). Se kapitel 8.2.3 för mer information.
printInfo	Aggregerad	0..1	Information till printningsföretaget i det fall fakturan ska printas. Se kapitel 8.2.4 för mer information.
factoring	Aggregerad	0..1	Information om factoring i det fall fakturan ska skickas vidare till ett factoringbolag. Se kapitel 8.2.5 för mer information.
enclosures	Aggregerad	0..1	Bilagor Se kapitel 8.3.15 för mer information.

8.1 Säljaren

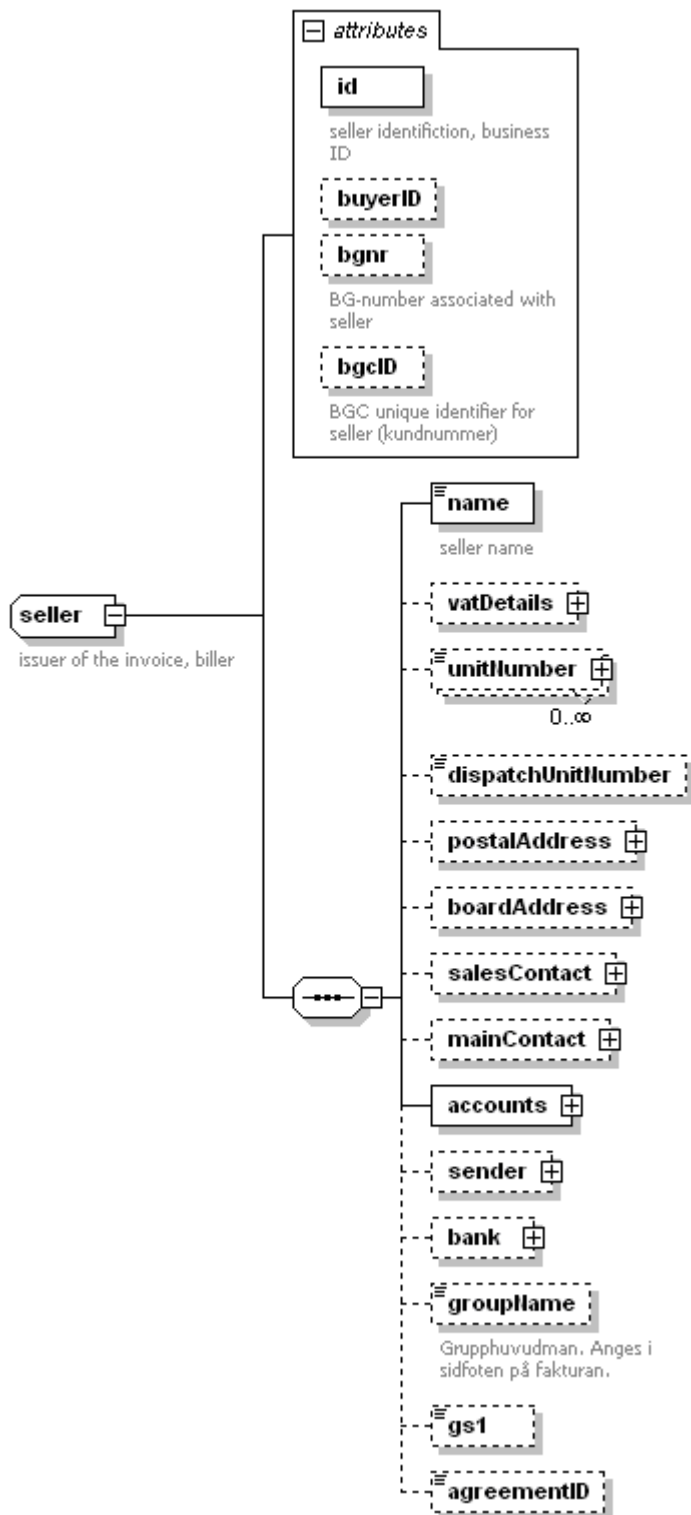

Innehåller information om säljaren/fakturaställaren; identifikation, organisationsnr och moms nr o dyl.

Rotelement		Beskrivning	
Seller		Information om säljaren	
Element/attribut	Typ	Förekomst	Beskrivning
@id	Identifier	1	Säljarens identitet. Värde: Säljarens organisationsnr i Sverige. Säljarens VAT-nr utanför Sverige.
@buyerID	Identifier	0..1	Köparens identitet på säljaren. T.ex. köparens leverantörsnummer på säljaren.
@bgnr	Bgnr	0..1	<i>Obs! Används endast av BGC.</i> Säljarens BG-nummer. Används för att identifiera säljaren i e-faktura.
@bgcID	Identifier	0..1	<i>Obs! Används endast av BGC.</i> BGC:s identitet på säljaren; Kundnummer hos BGC.
name	Character	1	Namn på säljaren. Verbalt namn. Kan vara samma som företagsnamnet, d.v.s. AB-namnet.
vatDetails	Aggregerad	0..1	Momsuppgifter. Se kapitel 8.1.1 för mer information.
unitNumber	Identifier	0..n	Elementet används ej och BGC tar ej hänsyn till det i konverteringar. –En unik identifierare som kan användas vid identifiering hos tredje part. Använd primärt gs1 elementet för EANnr.
unitNumber/@type	Character	0..1	Attributet används ej och BGC tar ej hänsyn till det i konverteringar. För EAN/GS1 nummer så ska elementet gs1 används. Kan användas för att ange typ av identifierare i unitNumber.
dispatchUnitNumber	Identifier	0..1	Elementet används ej och BGC tar ej hänsyn till det i konverteringar. Ytterligare identitet på säljaren. Valfritt värde.
postalAddress	Address	0..1	Postadress. Se kapitel 11.8 för mer information.
boardAddress	Address	0..1	Använd i första hand vatDetails/homeTown för styrelse säte. Om fler uppgifter ska anges ska detta attribut användas. Se kapitel 11.8 för mer information.
salesContact	Contact	0..1	Säljkontakt och säljarens referenser. Se kapitel 11.9 för mer information.
mainContact	Contact	0..1	Allmän kontaktinformation om säljaren t.ex. telefonnummer till växeln m.m.

			Se kapitel 11.9 för mer information.
accounts	Accounts	1	Kontouppgifter. Information som finns i sidfoten på fakturan. Se kapitel 11.10 för mer information.
sender	Aggregerad	0..1	Om part som skickade fakturan är annan än utställaren, t.ex. servicebyrå. Se kapitel 8.1.2 för mer information.
bank	Aggregerad	0..1	Banken som säljaren tillhör. Se kapitel 11.12 för mer information.
groupName	Character	0..1	Grupphuvudman. Anges i sidfoten på fakturan.
gs1	Character	0..1	EANnr/GLNnr på säljaren. Hänvisning: www.gs1.se
agreementID	Character	0..1	Avtalsnr, avtalsidentitet hos bank eller annan part som säljaren har tecknat avtal om e-faktura med.

8.1.1 Momsuppgifter

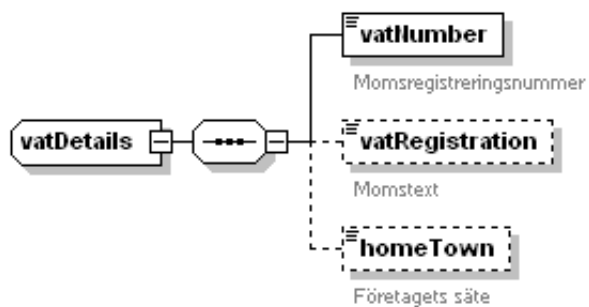

Rotelement	Beskrivning		
vatDetails	Momsuppgifter		
Element/attribut	Typ	Förekomst	Beskrivning
vatNumber	Identifier	1	Momsregistreringsnummer. Exempel: "SE556047352101"
vatRegistration	Character	0..1	Momstext; t.ex. "Innehar F-skattsedel"
vatRegistration/@date	Date	0..1	Attributet används ej och BGC tar ej hänsyn till det i konverteringar. När företaget momsregistrerades. Format: Se kapitel 4.1.2
homeTown	Character	0..1	Företagets eller styrelsens säte. Ange stad eller samhälle.

8.1.2 Avsändare

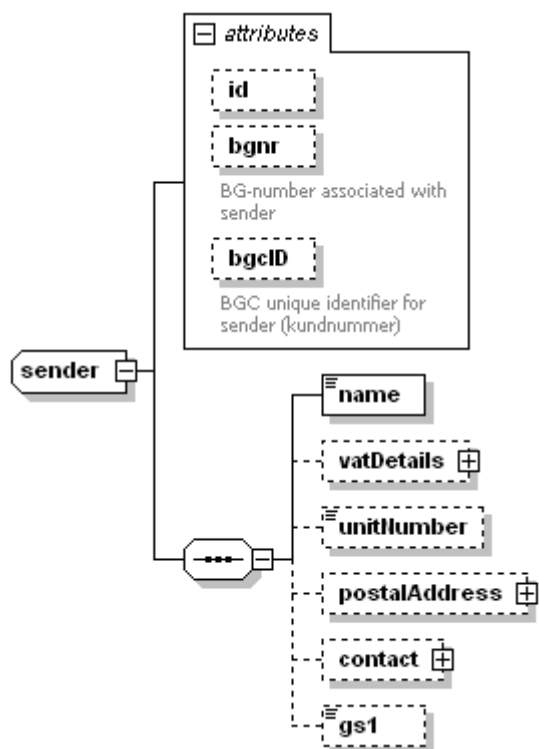

Om den som skickade fakturan är en annan part än fakturautställaren (skaparen av fakturan), kan uppgifter om denna part anges i detta element. Detta kan vara fallet då en servicebyrå skickar fakturan på uppdrag av en utställare.

Rotelement		Beskrivning	
sender		Fakturadistributör, om annan än utställaren	
Element/attribut	Typ	Förekomst	Beskrivning
@id	Identifier	0..1	Avsändarens identitet. Vanligtvis ett organisationsnummer.
@bgnr	Identifier	0..1	<i>Obs! Används endast av BGC.</i> Avsändarens bankgironummer.
@bgcID	Identifier	0..1	<i>Obs! Används endast av BGC.</i> Internt idbegrepp.
name	Character	1	Avsändarens namn.
vatDetails	Aggregerad	0..1	Momsuppgifter. Se kapitel 8.1.1 för mer information.
unitNumber	Identifier	0..1	Elementet används ej och BGC tar ej hänsyn till det i konverteringar. En unik identifierare som kan användas vid identifiering hos tredje part.
unitNumber/@type	Character	0..1	Attributet används ej och BGC tar ej hänsyn till det i konverteringar. Kan användas för att ange typ av identifierare i unitNumber.
postalAddress	Address	0..1	Avsändarens postadress.

			Se kapitel 11.8 för mer information.
contact	Contact	0..1	Avsändarens kontaktuppgifter. Se kapitel 11.9 för mer information.
gs1	Character	0..1	EANnr på Fakturadistributör.

8.2 Köparen

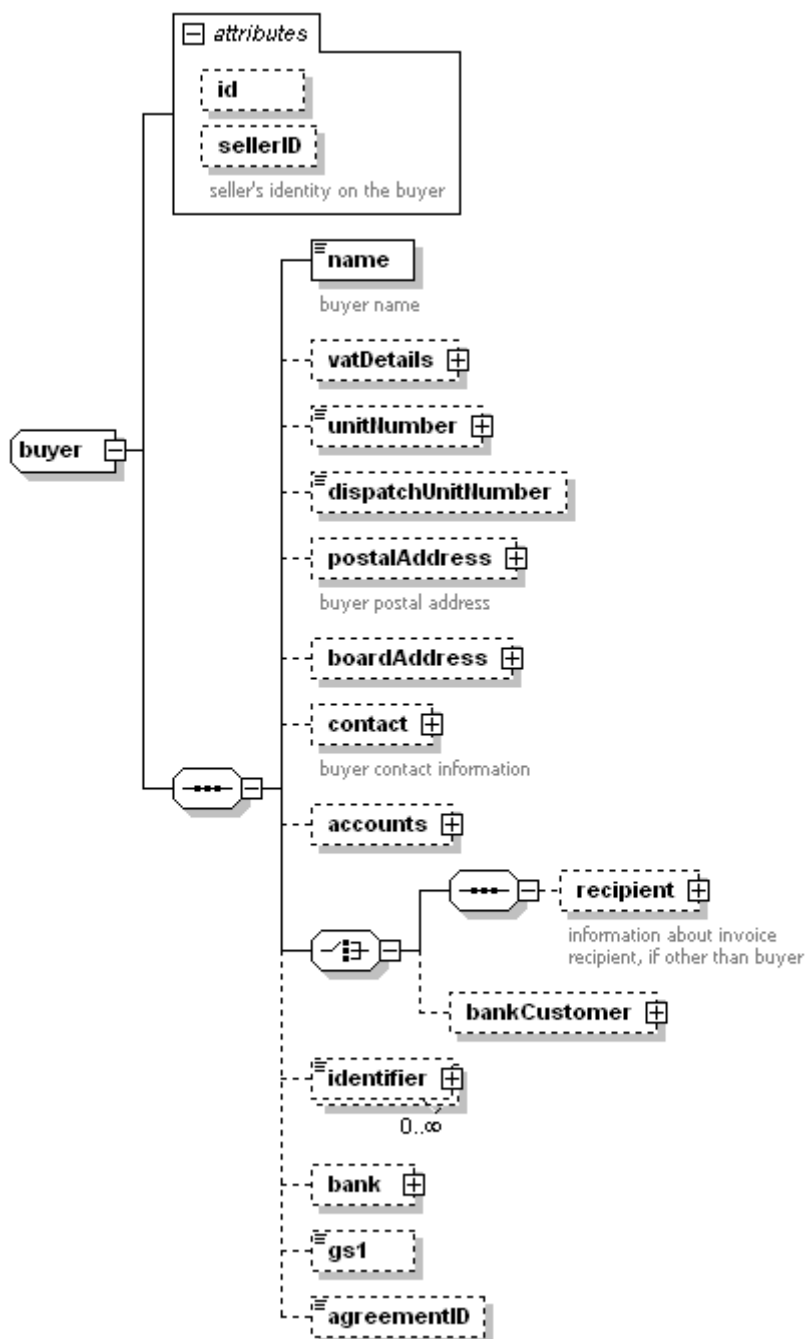

Detaljinformation om köparen i det all köparen är ett företag och ska använda e-faktura.

Rotelement		Beskrivning	
buyer		Information om köparen	
Element/attribut	Typ	Förekomst	Beskrivning
@id	Identifier	0..1	Köparens organisationsnummer (e-faktura företag, B2B) eller personnummer (e-faktura privat, B2C)
@sellerID	Character	0..1	Säljarens egen referens på köparen. Vanligtvis ett kundnummer (säljarens kundnr på köparen). OBS! Id används i e-faktura när säljarens kundnr på köparen presenteras.
name		1	Namn på köparen. Verbalt namn. Kan vara samma som företagsnamnet, d.v.s. AB-namnet.
vatDetails	Aggregerad	0..1	Momsuppgifter. Se kapitel 8.1.1 för mer information.
unitNumber	Identifier	0..1	Elementet används ej och BGC tar ej hänsyn till det i konverteringar. En unik identifierare som kan användas vid identifiering hos tredje part. Använd primärt gs1 elementet för EANnr.
unitNumber/@type	Character	0..1	Attributet används ej och BGC tar ej hänsyn till det i konverteringar. Kan användas för att ange typ av identifierare i unitNumber.
dispatchUnitNumber	Identifier	0..1	Elementet används ej och BGC tar ej hänsyn till det i konverteringar. Ytterligare identitet på köparen. Används om flera distributionsmotorer nyttjas för att distribuera dokumentet till köparen. Kan vara ett lokaliseringsnummer, t.ex. orgnr:30:routing adress
postalAddress	Address	0..1	Postadress. Se kapitel 11.8 för mer information.
boardAddress	Address	0..1	Använd i första hand vatDetails/homeTown för styrelse säte. Om fler uppgifter ska anges kan detta attribut användas. Se kapitel 11.8 för mer information.
contact	Contact	0..1	Kontaktinformation. Se kapitel 11.9 för mer information.
accounts	Accounts	0..1	Kontouppgifter. Se kapitel 11.10 för mer information.
recipient	Aggregerad	0..1	Mottagare av fakturan om annan än köparen, fakturamottagare Kan inte användas tillsammans med bankCustomer.

bankCustomer	Aggregerad	0..1	OBS! Endast för B2B-fakturor Bankrelaterade uppgifter om köparen. OBS! Endast för B2C-fakturor. Kan inte användas tillsammans med recipient. Se kapitel 8.2.2 för mer information.
<i>identifier</i>	<i>Identifier</i>	<i>0..n</i>	<i>Obs! Används endast av BGC. Identitet på köparen, kan vara BGC-id.</i>
<i>identifier/@type</i>	<i>Character</i>	<i>1</i>	<i>Obs! Används endast av BGC. Typ av identitet.</i> Värden: BG (bankgiro), PG (postgiro), IBAN
bank	Aggregerad	0..1	Banken som köparen tillhör. Se kapitel 11.12 för mer information.
gs1	Character	0..1	EANnr/GLNnr på köparen.
agreementID	Character	0..1	Avtalsnr, avtalsidentitet hos bank eller annan part som köparen har tecknat avtal om e-faktura med.

8.2.1 Fakturamottagare

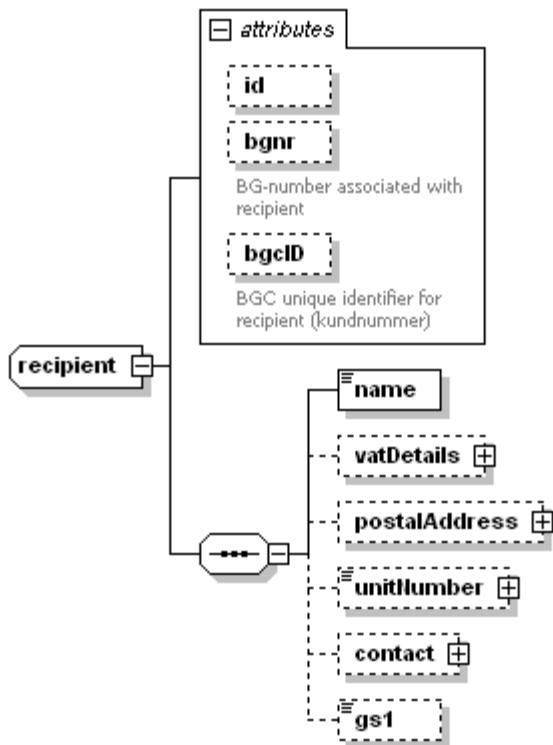

Recipient används när mottagaren av fakturan ej är samma part som köparen d.v.s. när mottagaren är en servicebyrå eller liknande.

Rotelement		Beskrivning	
Recipient		Information om mottagaren av fakturan, om annan än köparen. Detta kan vara en servicebyrå.	
Element/attribut	Typ	Förekomst	Beskrivning
@id	Identifier	0..1	Mottagarens organisationsnummer.
@bgnr	Bgnr	0..1	Obs! Används endast av BGC. Mottagarens BG-nummer
@bgclD	Identifier	0..1	Obs! Används endast av BGC. BGC:s kundnummer på mottagaren. För servicebyrå kan detta vara ett servicebyrånummer.
name	Character	0..1	Namn på mottagaren.
vatDetails	Aggregerad	0..1	Momsuppgifter. Se kapitel 8.1.1 för mer information.
postalAddress	Address	0..1	Postadress. Se kapitel 11.8 för mer information.
unitNumber	Identifier	0..1	Elementet används ej och BGC tar ej hänsyn till det i konverteringar. En unik identifierare som kan användas vid identifiering hos tredje part. Använd primärt gs1 elementet för EANnr.
unitNumber/@type	Character	0..1	Attributet används ej och BGC tar ej hänsyn till det i konverteringar. Kan användas för att ange typ av identifierare i unitNumber.
contact	Aggregerad	0..1	Kontaktuppgifter. Se kapitel 11.9 för mer information.
gs1	Character	0..1	EANnr/GLNnr på mottagaren.

8.2.2 Bankkund

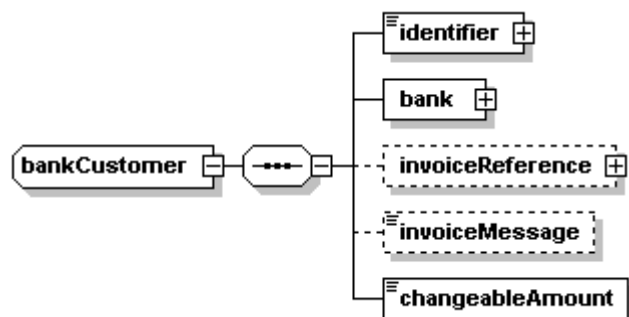

Gäller endast för B2C (e-faktura privat). Om mottagaren använder sin Internetbank för att ta emot dokument, måste bankspecifik information anges för mottagaren (köparen). Används inte för B2B.

Rotelement		Beskrivning	
bankCustomer		Bankrelaterad information om mottagaren OBS! Endast B2C-fakturor.	
Element/attribut	Typ	Förekomst	Beskrivning
identifier	Identifier	1	Utställarens identitet på mottagaren i Internetbanken. Om kvitterad anmälan används sätts utställarens nr på kunden d.v.s. s.k. "betalarnr". Kan vara personnr, kundnr eller dyl. Om automatisk kvitterad anmälan används, består "identifier" av bankid + personnr (16 tecken). Se kapitel 11.12 för mer information om bankid. Format: nollutfyllt, högerställt. 16 tecken, numeriskt.
identifier/@type	Code	1	Typ av bankidentitet; BE Sätts till BE när fakturan avser B2C.
bank	Aggregerad	0..1	Banken som mottagaren tillhör. Se kapitel 11.12 för mer information.
invoiceReference	Aggregerad	0..1	Fakturareferens. Typvärde: OCR-nummer
invoiceMessage	Character	0..1	Attributet används ej och BGC tar ej hänsyn till det i konverteringar. Fakturameddelande som ska presenteras i Internetbanken. T.ex. Försäkring.
changeableAmount	Boolean	1	Ändringsbart belopp. Värde: true (ja), false (nej)

8.2.3 Valutainformation

currency

Rotelement		Beskrivning	
currency		Valutainformation	
Element/attribut	Typ	Förekomst	Beskrivning
@code	CurCode	0..1	Giltig Valutakod enligt ISO 4217. Hänvisning: http://www.iso.se/
@rate	Decimal	0..1	Valutakurs.
@rateEntity	Decimal	0..1	Valutakursförhållande.
@codeAC	CurCode	0..1	Valutakod för redovisningsvaluta.

@exchangeRateAC	Decimal	0..1	Valutakurs för redovisningsvaluta.
@rateEntityAC	Decimal	0..1	Valutakursförhållande för redovisningsvaluta.

8.2.4 Utskriftsinformation

Information från fakturautställaren till printbyrån som ska printa pappersfakturorna. Om elementet languageCode innehåller en kod kommer en länk att presenteras beroende på vilken printbyrå som är vald. Kontakta din bank för mer information av vad de kan erbjuda för printtjänster.

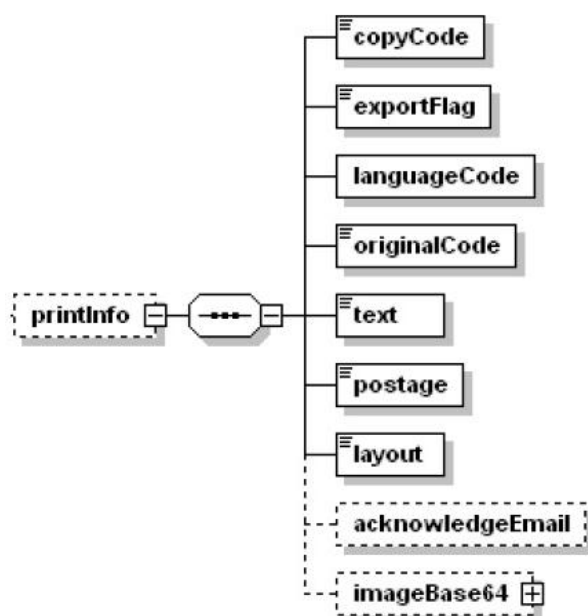

Rotelement		Beskrivning	
printInfo		Utskriftsinformation, information till printbyrån.	
Element/attribut	Typ	Förekomst	Beskrivning
@id	Identifier	0..1	Identitet på avtalet, t.ex. avtalsnr hos printbyrån
copyCode	Character	1	Antal kopior som ska printas. Format: Numeriskt
exportFlag	Boolean	1	Anger om det är en utländsk kund. Värde: true (ja), false (nej)
languageCode	CountryCode	1	Giltig språkkod enligt ISO 639-1. Format: Alfabetiskt, 2 tecken. Exempelvärden: SE (svenska), EN (engelska). Defaultvärde: SE Hänvisning: http://www.iso.se/
originalCode	Character	1	Antal original som ska printas.

			Format: Numeriskt
Text	Character	1	Fritextbeskrivning. Kan t.ex. vara instruktioner som kommits överens med printbyrå.
postage	Character	1	Posttyp för distribution. Format: Alfabetisk, 1 tecken. Typvärde: A (A-porto), B (B-porto) Defaultvärde: B (B-porto)
Layout	Character	1	Utskriftsmall. Typvärden för nyttjande av e-faktura-tjänstens standardoperatör: Se tabell för märkningsregler nedan.
acknowledgeEmail	Character	0..1	Om printbyrån erbjuder att skicka kvitto vid mottagning och behandling av en utskriftsfil så används denna e-postadress. Printbyrån kan efter behandlingen ex. ange antalet fakturor som har kuverterats m.m.
imageBase64	Aggregerad	0..1	Information om fakturautställarens logotyp som kan användas i samband med printning i det fall logotypen skickas med varje faktura. Hänvisning: Se beskrivning nedan

Exempel på märkningsregler för malltyp vid nyttjande av printbyrå.

Typvärde	Fakturatyp som presenteras	Visning av OCR-talong	Beskrivning
N/A (fältet lämnas tomt)	Debetfaktura, Kreditfaktura, Räntefaktura, Autogirofaktura	Nej	Standardmall för e-faktura företag. Fulltext. Default.
B2B01	Debetfaktura, Kreditfaktura, Autogirofaktura	Nej	Light-variant av mall för e-faktura företag.
B2C01	Debetfaktura, Kreditfaktura, Autogirofaktura	Ja	Mall för e-faktura privat. Med OCR-talong vid print.
B2B02	Debetfaktura, Kreditfaktura, Autogirofaktura	Nej	För hyres-avier stället för fakturanr står det avinr samt istället för kundnr står det kundnr/pers-/organisationsnr. Light-variant av mall för e-faktura företag.
B2C02	Debetfaktura, Kreditfaktura, Autogirofaktura	Ja	För hyres-avier. I stället för fakturanr står det avinr samt istället för kundnr står det kundnr/pers-/organisationsnr. Mall för e-faktura privat. Med OCR-talong vid print.

8.2.5 Factoring

Information till factoringbolaget vid nyttjande av factoringtjänst. I detta objekt anges överlåtelse texten när en faktura är överlåten till factoringbolaget. Texten anges i factoring/text. I texten anges vem fakturan är överlåten till samt vilket inbetalningskont/gironr som betalningen ska ske till.

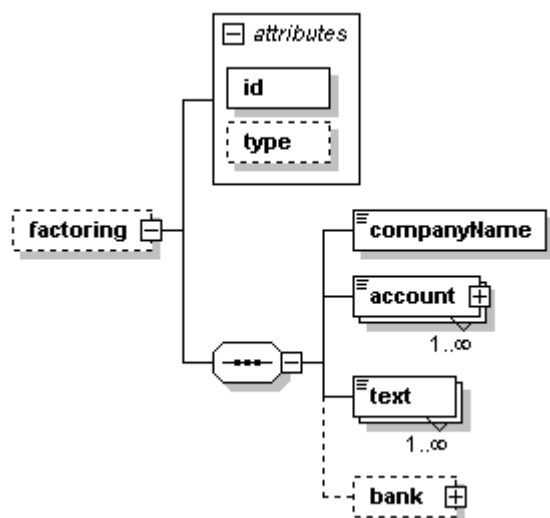

Rotelement		Beskrivning	
factoring		Factoringbolag	
Element/attribut	Typ	Förekomst	Beskrivning
@id	Identifier	1	Kundnummer/klientnummer hos factoringbolaget.
@type	Identifier	0..1	Typ av belåning. Kan vara olika beroende vilken bank som används
companyName	Character	1	Namnet på factoringbolaget.
account	Account	1..n	Kontonummer. Se kapitel 11.10 för mer information.
Text	Character	1..n	Fritext. Här läggs överlåtelse text, till vem fakturan är överlåten samt vilket konto som inbetalningen ska ske på d.v.s. hela meddelandet till betalaren.
Bank	Aggregerad	0..1	Bankuppgifter. Se kapitel 11.12 för mer information.

8.3 Fakturadetaljer

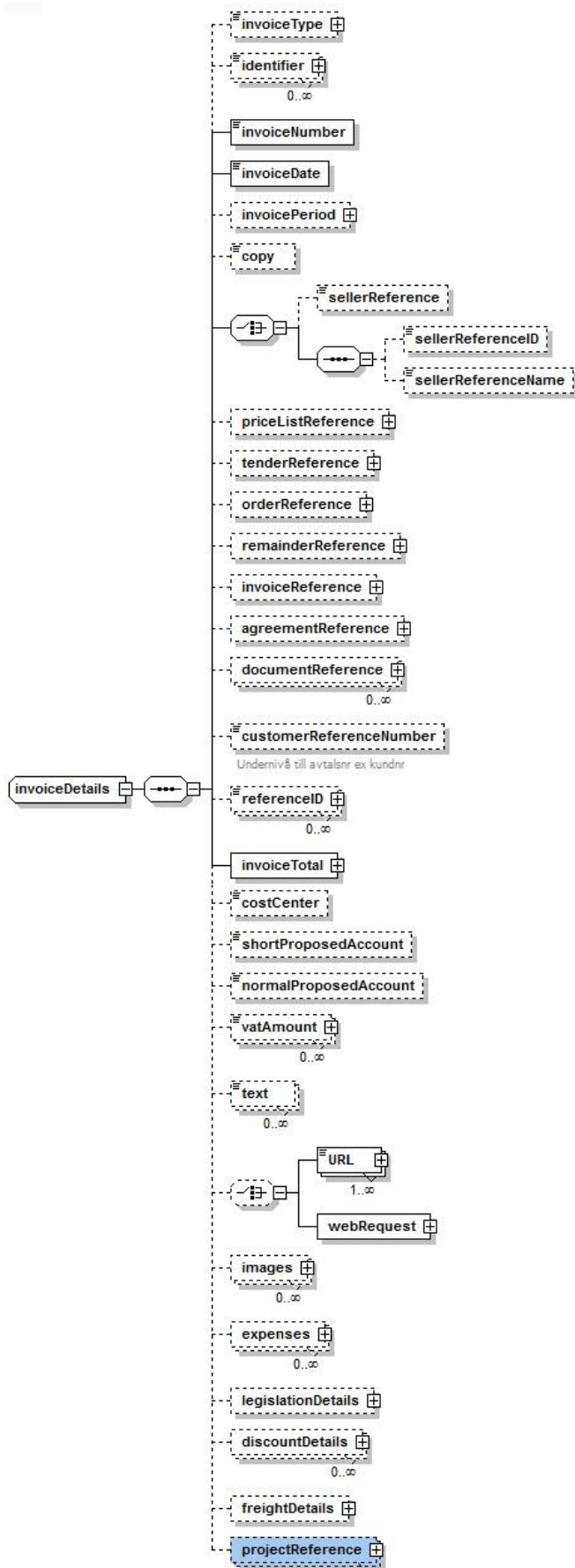

Rotelement		Beskrivning	
invoiceDetails		Information om fakturan	
Element/attribut	Typ	Förekomst	Beskrivning
invoiceType	Character	0..1	Typ av faktura som text Exempelvärde: Debetfaktura, etc.
invoiceType/@code	DocType	1	Typ av faktura. Exempel på fakturatyper (värden): INV01 – Normal faktura (debit) INV02 – Kreditfaktura INV03 – Faktura med bet. via autogiro INV04 – Räntefaktura Se kapitel 4.1.4 för mer information.
identifier	Identifier	0..n	Övriga identiteter eller referenser på det aktuella fakturaunderlaget. När betalningsreferensen är ett OCRnr så ska betalningsreferensen anges i detta fält samt i epiDetails/remittanceID
identifier/@type	Character	1	Typ av identifierare. När betalningsreferensen är ett OCRnr så ska type anges till "OCR"
invoiceNumber	Identifier	1	Fakturanummer.
invoiceDate	Date	1	Fakturadatum. Format: Se kapitel 4.1.2
invoicePeriod	Period	0..1	Faktureringsperiod Format: Se kapitel 11.1
Copy	Character	0..1	Om fakturaunderlaget avser en kopia. Om detta fält innehåller något annat värde än COPY eller utelämnas avser fakturaunderlaget ett original.
sellerReference	Character	0..1	Elementet används ej och BGC tar ej hänsyn till det i konverteringar. Använd istället seller/salesContact/text Säljarens egen referens på fakturan. T.ex. fakturanummer eller annat. OBS! Om sellerReference används kan inte sellerReferenceID samt sellerReferenceName användas.
sellerReferenceID	Identifier	0..1	Elementet används ej och BGC tar ej hänsyn till det i konverteringar. Säljarens egen referens på fakturan. OBS! Kan inte användas tillsammans med sellerReference. Använd sellerReference i första hand.
sellerReferenceName	Character	0..1	Elementet används ej och BGC tar ej hänsyn till det i konverteringar. Använd istället seller/salesContact/name Namn på säljaren; fysisk person OBS! Kan inte användas tillsammans med sellerReference. Använd sellerReference i första hand.

priceListReference	Aggregerad	0..1	Referens till den prislista som ligger till grund för faktureringen. Se kapitel 8.3.2 för mer information.
tenderReference	Aggregerad	0..1	Referens till den offert som ligger till grund för ordern. Se kapitel 8.3.3 för mer information.
orderReference	Aggregerad	0..1	Referens till den order som ligger till grund för denna faktura. Se kapitel 8.3.4 för mer information.
remainderReference	Aggregerad	0..1	Referens till restorder. Se kapitel 8.3.5 för mer information.
invoiceReference	Aggregerad	0..1	Referens till en tidigare skapad faktura. Se kapitel 8.3.6 för mer information.
agreementReference	Aggregerad	0..1	Referens till det avtal som ligger till grund för denna faktura. Se kapitel 8.3.7 för mer information.
documentReference	typedResource Reference	0..n	Referens till godtyckligt dokument. Typ av dokument anges via attributet @type. Används vid bilateral överenskommelse mellan köpare och säljare. Se kapitel 11.11 för mer information.
customerReferenceNumber	Character	0..1	Attributet används ej och BGC tar ej hänsyn till det i konverteringar. Använd istället buyer/contact/text
referenceID	Identifier	0..n	Attributet används ej och BGC tar ej hänsyn till det i konverteringar. Referens till godtycklig resurs.
invoiceTotal	Aggregerad	1	Fakturans totalbelopp. Se kapitel 8.3.1 för mer information.
costCenter	Character	0..1	Kostnadsställe hos köparen.
shortProposedAccount	Character	0..1	Kort förslag till betalningskonto. Konteringsförslag från säljare till köpare
normalProposedAccount	Character	0..1	Normalt förslag till betalningskonto. Konteringsförslag från säljare till köpare.
vatAmount	Aggregerad	0..n	Momsbelopp. Här anges momsen per momssats. I invoiceTotal så behöver bara belopp anges. OBS! Ska finnas med om moms anges i invoiceTotal/vatAmount. Anges detta fält ska attributen @rate och @base anges. Se kapitel 11.7 för mer information.
text	Character	0..n	Fritextfält. Övrig information till säljaren t.ex. ett hälsningsmeddelande.
URL	URL	0..n	Webblänk till fakturadetaljerna. Anges om ytterligare information finns om fakturan eller om fakturapresentationen sker hos annan part.

webRequest	Aggregerad	0..1	Elementet används ej, använd istället invoiceDetails/URL. Alternativt sätt att länka sig till fakturadetaljerna. Kan ej användas samtidigt som URL. Se kapitel 8.3.8 för mer information.
images	Aggregerad	0..n	Bildreferenser. Se kapitel 8.3.9 för mer information.
expenses	Aggregerad	0..n	Utgifter och extra kostnader. T.ex. pallavgift, emballage etc. Se kapitel 8.3.10 för mer information.
legislationDetails	Aggregerad	0..1	Elementet används ej och BGC tar ej hänsyn till det i konverteringar. Använd element under invoice/seller Regelverksinformation. Se kapitel 8.3.11 för mer information.
discountDetails	Aggregerad	0..n	Rabattinformation. Se kapitel 8.3.12 för mer information.
freightDetails	Aggregerad	0..1	Fraktinformation. Se kapitel 8.3.13 för mer information.
Quantity	Quantity	0..1	Elementet används ej och BGC tar ej hänsyn till det i konverteringar. Totalt antal artiklar/enheter som fakturan avser. Se kapitel 11.3 för mer information.
projectReference	Aggregerad	0..n	Projektinformation. Se kapitel 8.3.14 för mer information.

8.3.1 Totalbelopp

Totalbeloppet för en faktura anges med moms. Därtill kan även information ges om beloppet utan moms, själva momsbeloppet samt eventuell öresutjämning.

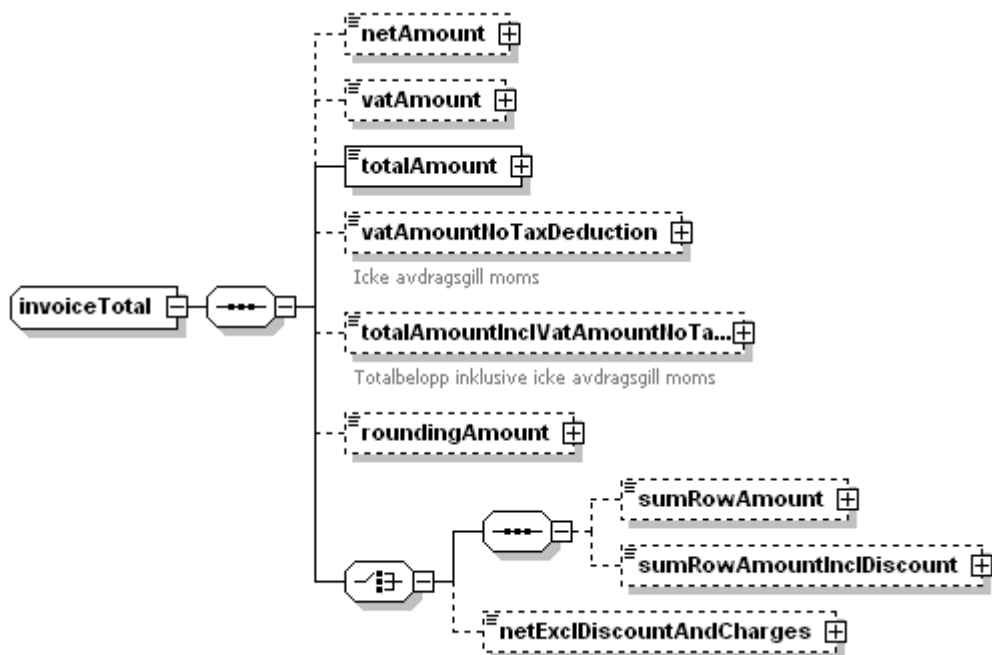

Rotelement		Beskrivning	
invoiceTotal		Totalbelopp inklusive alla rabatter och avgifter	
Element/attribut	Typ	Förek	Beskrivning
netAmount	Amount	0..1	Belopp utan moms. Rekommendation att attributet används. Se kapitel 11.2 för mer information.
vatAmount	VatAmount	0..1	Momsbelopp. Rekommendation att attributet används. OBS! Om detta element används måste samma värden även anges i invoiceDetails/vatAmount. Se kapitel 11.7 för mer information.
totalAmount	Amount	1	Totalbelopp med moms. Se kapitel 11.2 för mer information.
vatAmountNoTaxDeduction	VatAmount	0..1	Ej avdragsgill moms.
totalAmountInclvatAmountNoTaxDeduction	Amount	0..1	Totalbelopp inkl. ej avdragsgill moms.
roundingAmount	Amount	0..1	Öresutjämning. Se kapitel 11.2 för mer information.
sumRowAmount	Amount	0..1	Summa av fakturaraderna utan rabatt, avgifter och moms. Alternativ till netExclDiscountAndCharges.
sumRowAmountInclDiscount	Amount	0..1	Summa av fakturaraderna inklusive rabatt. Alternativ till netExclDiscountAndCharges.

netExclDiscountAndCharges	Amount	0..1	Belopp utan moms, rabatter eller avgifter.
---------------------------	--------	------	--

8.3.2 Referens till prislistan

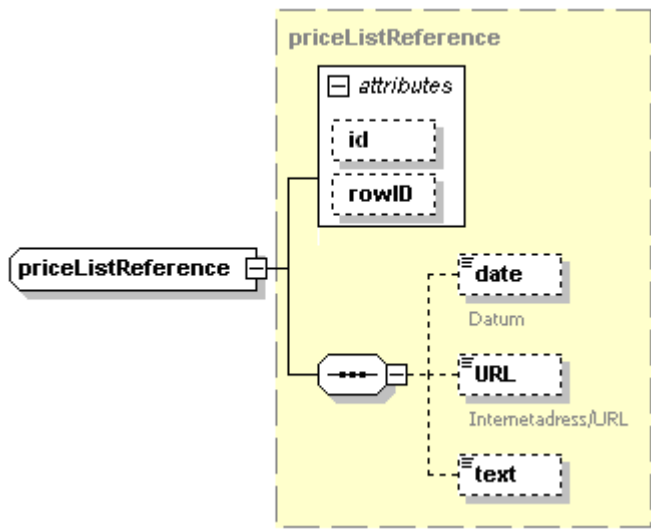

Rotelement		Beskrivning	
priceListReference		Prislistreferens	
Element/attribut	Typ	Förekomst	Beskrivning
@id	Identifier	0..1	Säljarens prislistenummer.
@rowID	Identifier	0..1	Pekar på en rad/avsnitt.
Date	Date	0..1	Datum för prislista. Format: Se kapitel 4.1.2
URL	URL	0..1	Webblänk till prislistan.
Text	Character	0..1	Fritextbeskrivning.

8.3.3 Referens till offert

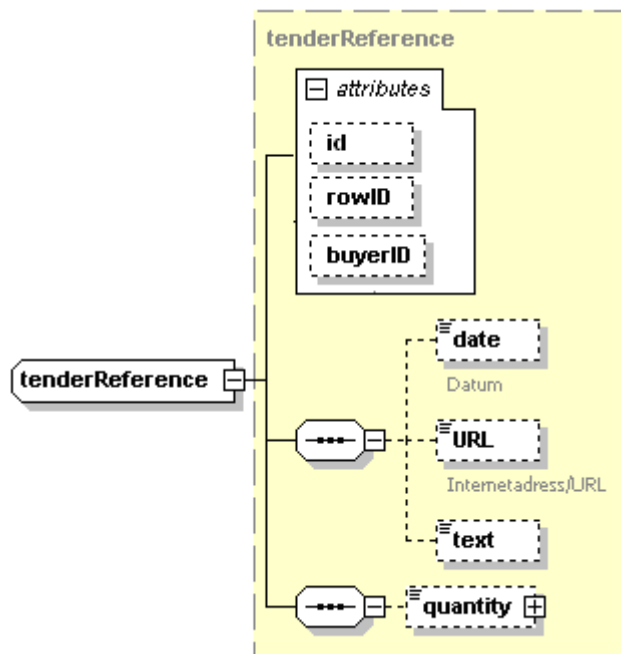

Rotelement		Beskrivning	
tenderReference		Offertreferens	
Element/attribut	Typ	Förekomst	Beskrivning
@id	Identifier	0..1	Säljarens offertnummer.
@buyerID	Identifier	0..1	Köparens offertnummer.
@rowID	Identifier	0..1	Pekar på en rad/avsnitt.
date	Date	0..1	Offertdatum. Format: Se kapitel 4.1.2
URL	URL	0..1	Webblänk till offertbeskrivningen.
text	Character	0..1	Fritextbeskrivning.
quantity	Quantity	0..1	Antal artiklar enligt offerten. Se kapitel 11.3 för mer information.

8.3.4 Referens till order

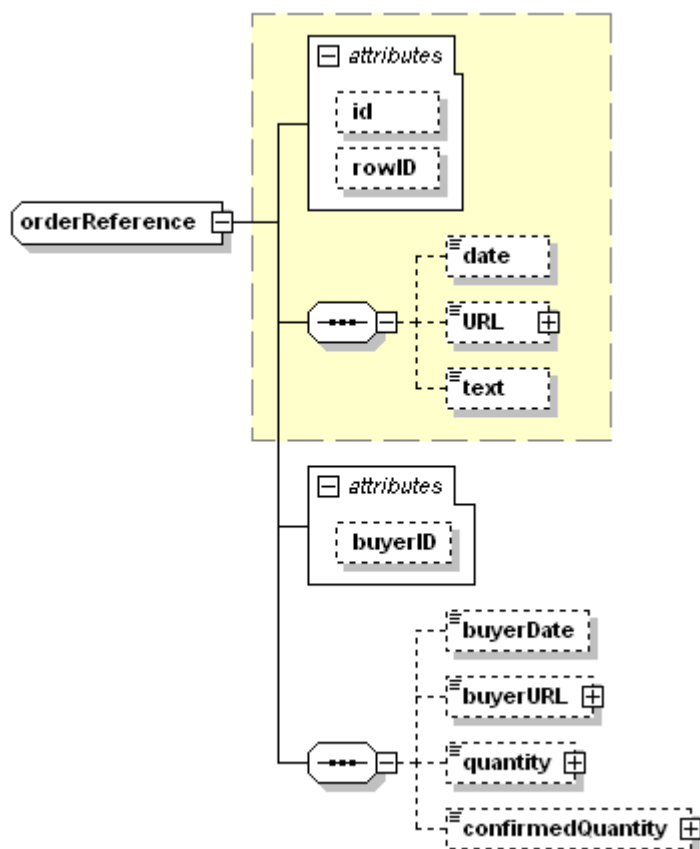

Rotelement		Beskrivning	
orderReference		Orderreferens	
Element/attribut	Typ	Förekomst	Beskrivning
@id	Identifier	0..1	Säljarens ordernummer.
@buyerID	Identifier	0..1	Köparens referens på ordern.
@rowID	Identifier	0..1	Pekar på en rad/avsnitt.
date	Date	0..1	Säljarens ordermottagningsdatum. Format: Se kapitel 4.1.2
URL	URL	0..1	Säljarens webblänk till ordern.
text	Character	0..1	Beskrivning vad ordern avser. Fritext.
buyerDate	Date	0..1	Köparens orderdatum. Format: Se kapitel 4.1.2
buyerURL	URL	0..1	Köparens webblänk till ordern.
quantity	Quantity	0..1	Beställt antal. Se kapitel 11.3 för mer information.
confirmedQuantity	Quantity	0..1	Bekräftat antal, d.v.s. det antal som säljaren kan leverera. Se kapitel 11.3 för mer information.

8.3.5 Referens till restorder

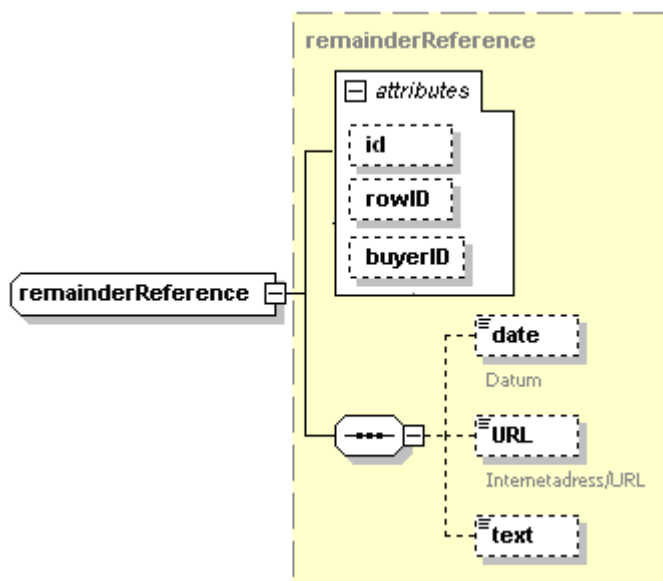

Rotelement		Beskrivning	
remainderReference		Restorderreferens	
Element/attribut	Typ	Förekomst	Beskrivning
@id	Identifier	0..1	Säljarens restordernummer.
@buyerID	Identifier	0..1	Köparens referens på restordern.
@rowID	Identifier	0..1	Pekar på en rad/avsnitt.
date	Date	0..1	Restorderdatum. Format: Se kapitel 4.1.2
URL	URL	0..1	Webblänk till restordern.
text	Character	0..1	Beskrivning vad restordern avser.

8.3.6 Referens till faktura

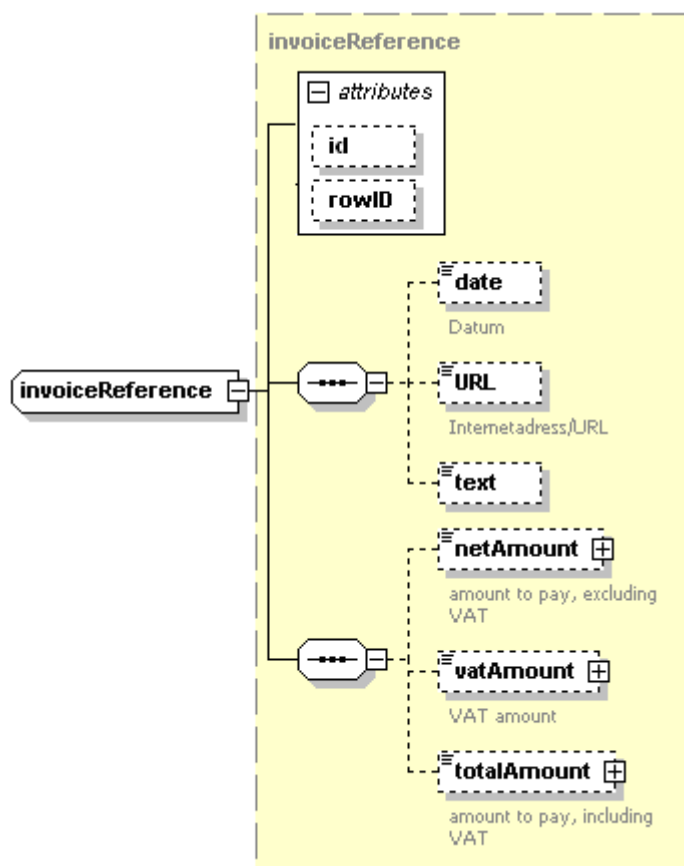

En faktura eller fakturarad kan ha en referens till en tidigare skapad faktura.

Rotelement		Beskrivning	
invoiceReference		Referens till tidigare skapad faktura	
Element/attribut	Typ	Förekomst	Beskrivning
@id	Identifier	0..1	Identitet på faktura, fakturanummer.
@rowID	Identifier	0..1	Pekar på en rad/avsnitt.
date	Date	0..1	Fakturadatum. Format: Se kapitel 4.1.2
URL	URL	0..1	Webblänk till fakturan.
text	Character	0..1	Fritext beskrivning.
netAmount	Amount	0..1	Belopp utan moms för den ursprungliga fakturan. Se kapitel 11.2 för mer information.
vatAmount	VatAmount	0..1	Momsbelopp för den ursprungliga fakturan. Se kapitel 11.7 för mer information.
totalAmount	Amount	0..1	Totalbelopp med moms för den ursprungliga fakturan. Se kapitel 11.2 för mer information.

8.3.7 Referens till avtal

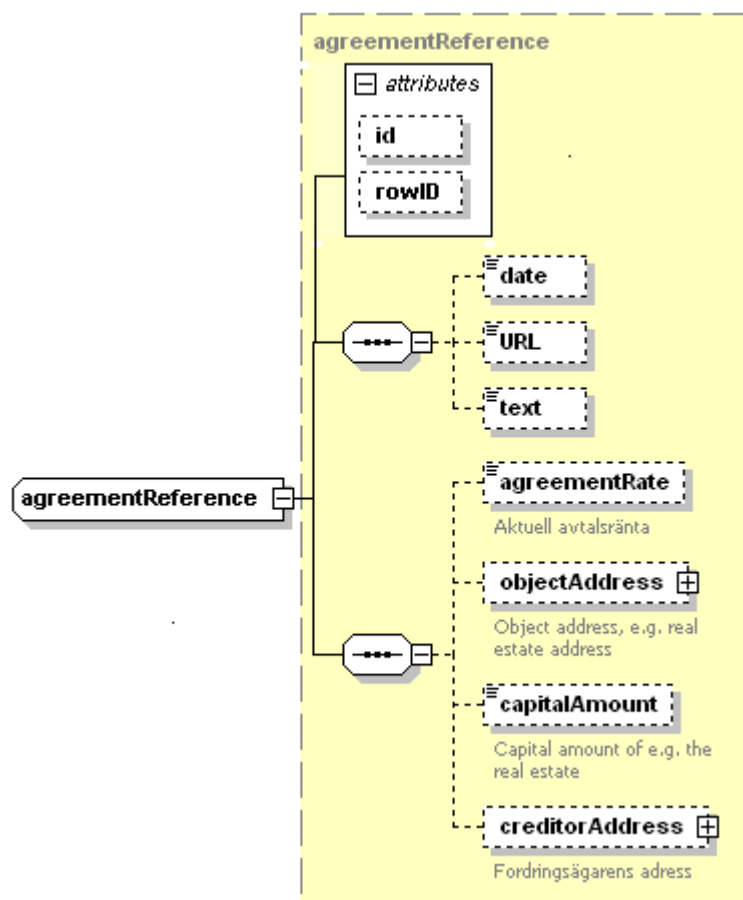

Rotelement		Beskrivning	
agreementReference		Avtalsreferens	
Element/attribut	Typ	Förekomst	Beskrivning
@id	Identifier	0..1	Säljarens identitet på avtalet, t.ex. avtalsnr.
@rowID	Identifier	0..1	Pekar på en rad/avsnitt i avtalet.
@buyerID	Identifier	0..1	Köparens referens på avtalet
date	Date	0..1	Avtalsdatum, när avtalet upprättades.
URL	URL	0..1	Webblänk till avtalet.
text	Character	0..1	Fritextbeskrivning.
agreementRate	Decimal	0..1	Aktuell avtalsränta.
objectAddress	Address	0..1	Objektsadress ex fastighetens adress.
capitalAmount	Amount	0..1	Förmögenhetsvärde på ex. fastigheten.
creditorAddress	Address	0..1	Fordringsägarens adress.

8.3.8 Webbanrop

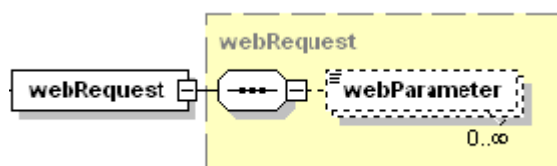

Alternativt sätt att länka sig till fakturadetaljerna.

Rotelement	Typ	Beskrivning	
webRequest		Webbanrop	
Element/attribut	Typ	Förekomst	Beskrivning
@url	URL	1	Webblänken som utgör grunden för anropet.
webParameter	Character	0..n	Parametervärde knutet till länken.
webParameter/@name	Identifier	1	Namn på parameter till länk.
webParameter/@type	Code	0..1	Typ av anropsparameter. Exempelvärden: string, date etc.

8.3.9 Bildreferenser

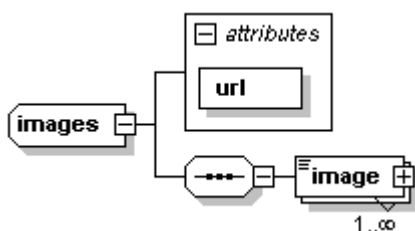

Elementet specificerar de bilder som eventuellt finns istället för fakturaspecifikationen.

Rotelement	Typ	Beskrivning	
images		Bildreferenser	
Element/attribut	Typ	Förekomst	Beskrivning
@url	URL	1	Länk till bildarkiv.
image/@src	Character	0..n	Namn på bilden.

8.3.10 Utgifter

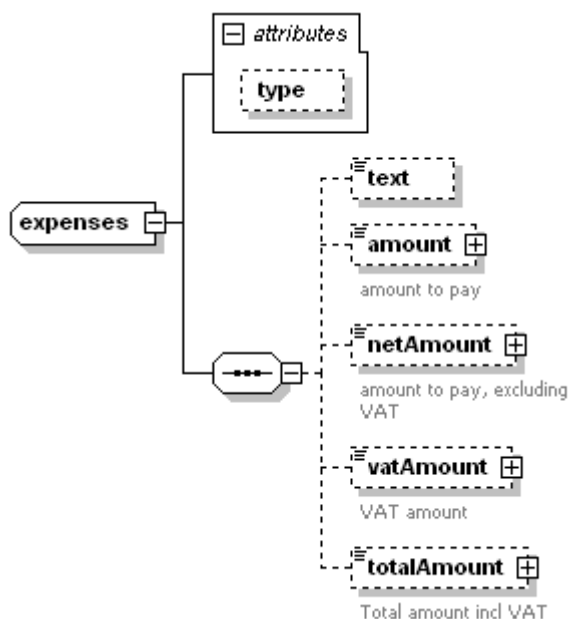

Rotelement		Beskrivning	
expenses		Extra kostnader	
Element/attribut	Typ	Förekomst	Beskrivning
@type	code	0..1	Typ av extra kostnad. Godtyckliga koder. Exempelvärden: HandlingCharges (exp. avgift), EnergyTax (energiskatt), PackingCharges (emballage) etc.
Text	Character	0..1	Fritext t ex emballage, pallavgift etc.
netAmount	Amount	0..1	Avgiftsbelopp exkl. moms. Se kapitel 11.2 för mer information.
netAmount/@percent	Decimal	0..1	Procentsats. Avgiftsbeloppets procentandel av Grundbeloppet
vatAmount	vatAmount	0..1	Momsbelopp. Se kapitel 11.7 för mer information.
totalAmount	Amount	0..1	Totalbelopp för avgifter inkl. moms.
baseAmount	Amount	0..1	Grundbelopp exkl. moms på vilket avgift beräknas.

8.3.11 Regelverk

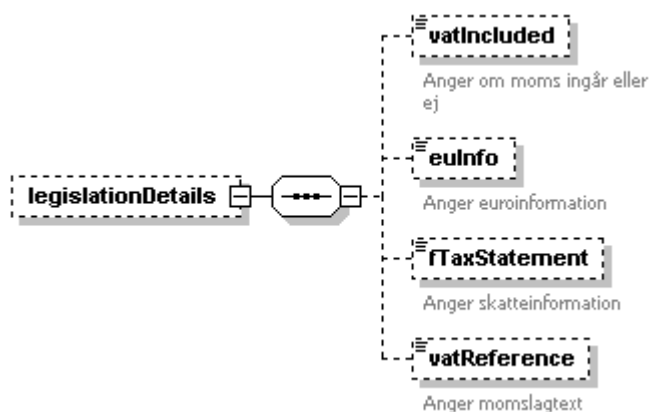

Rotelement		Beskrivning	
legislationDetails		Elementet används ej och BGC tar ej hänsyn till det i konverteringar. Regelverksinformation	
Element/attribut	Typ	Förekomst	Beskrivning
vatIncluded	Character	0..1	Anger om moms ingår eller ej.
eulInfo	Character	0..1	Anger euroinformation.
fTaxStatement	Character	0..1	Anger skatteinformation.
vatReference	Character	0..1	Anger momslogstext som är infört sedan 1/1 2004.

8.3.12 Rabattinformation

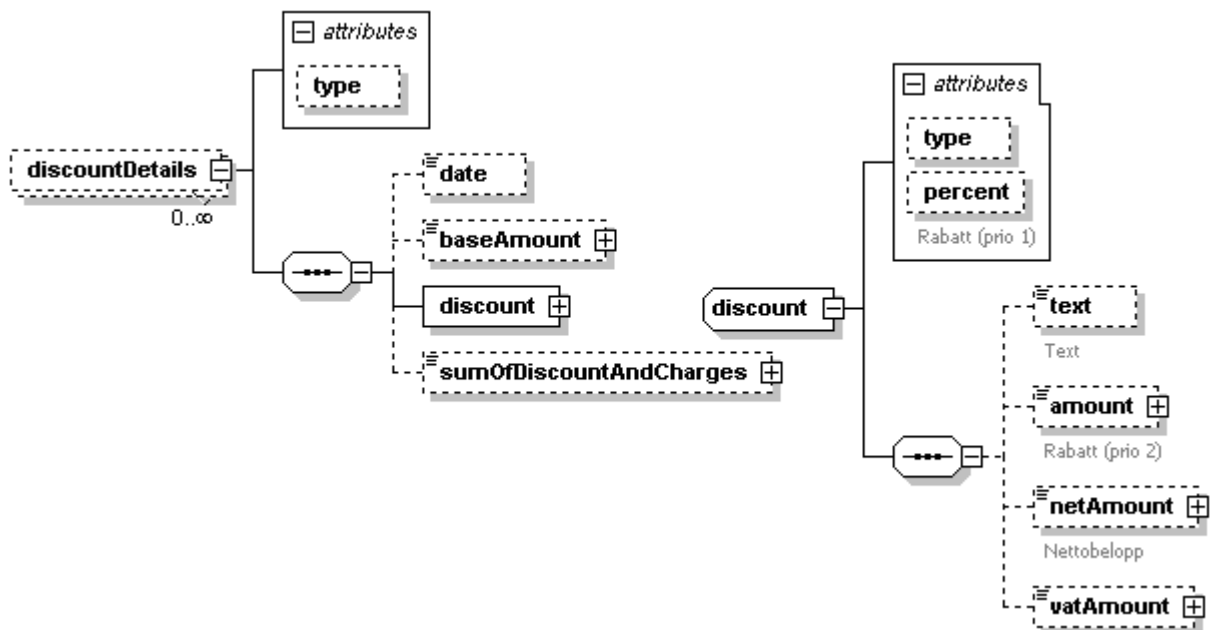

Rotelement		Beskrivning	
discountDetails		Övergripande rabattinformation	
Element/attribut	Typ	Förekomst	Beskrivning
@type	Character	0..1	Typ av rabatt i kodform. Huvudnivå.
date	Date	0..1	Om betalning sker innan detta datum, utfaller rabatten. Format: Se kapitel 4.1.2
baseAmount	Amount	0..1	Belopp på vilket rabatt ges (netto). Se kapitel 11.2 för mer information.
discount	Aggregerad	1	Rabatt.
sumOfDiscountAndCharges	Amount	0..1	Total rabatt. Se kapitel 11.2 för mer information.

Rotelement		Beskrivning	
discount		Rabattinformation	
Element/attribut	Typ	Förekomst	Beskrivning
@type	code	0..1	Typ av rabatt i kodform. Godtyckligt värde.

@percent	Decimal	0..1	Rabatt sats.
text	Character	0..1	Fritext beskrivning av rabatten.
amount	Amount	0..1	Rabatt som belopp. OBS! Om belopp anges måste även rabatten anges i procent. Se kapitel 11.2 för mer information.
netAmount	Amount	0..1	Rabatt utan moms nettobelopp. Se kapitel 11.2 för mer information.
vatAmount	VatAmount	0..1	Momsbelopp för rabatt. Se kapitel 11.7 för mer information.

8.3.13 Fraktinformation

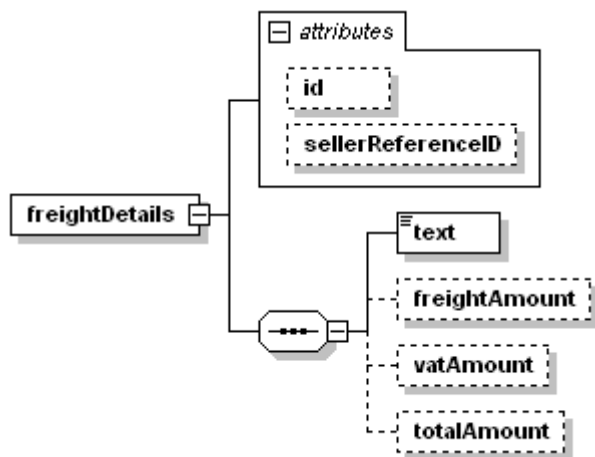

Rotelement		Beskrivning	
freightDetails		Fraktinformation	
Element/attribut	Typ	Förekomst	Beskrivning
@id	Identifier	0..1	Attributet används ej och BGC tar ej hänsyn till det i konverteringar. Använd delivery/@id Leveransreferensnummer. T.ex. fraktsedelsnr
@sellerReferenceID	Identifier	0..1	Attributet används ej och BGC tar ej hänsyn till det i konverteringar. Använd delivery/noteNumber Följesedelsnummer.
Text	Character	1	Fritext om frakten.
freightAmount	Amount	0..1	Nettobelopp Fraktkostnad. Se kapitel 11.2 för mer information.
vatAmount	vatAmount	0..1	Momsbelopp för frakt. Se kapitel 11.7 för mer information.
totalAmount	Amount	0..1	Totalbeloppet inkl. moms.

8.3.14 Projektinformation

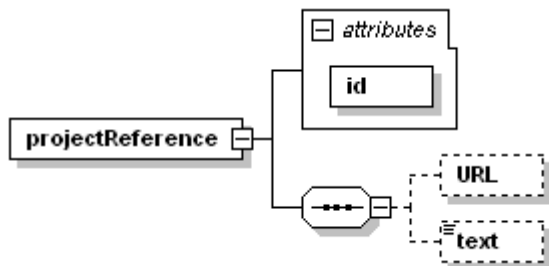

Rotelement		Beskrivning	
projectReference		Projektinformation	
Element/attribut	Typ	Förekomst	Beskrivning
@id	Identifier	1	Projektnr
URL	URL	0..1	Webblänk till ytterligare projektinformation.
text	Character	0..1	Fritextbeskrivning om projektet.

8.3.15 Bilagor

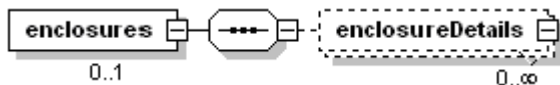

Används för att presentera bilagor till fakturan. EnclosureDetails (exkl. encodedObjekt) används när fakturautställaren tillhandahåller egen presentation/åtkomst av bilagor på sin server. EncodedObjekt används när man vill bifoga sin bilaga till fakturan som ett kodat objekt.

Rotelement		Beskrivning	
enclosures		Bilagor	
Element/attribut	Typ	Förekomst	Beskrivning
enclosureDetails	Aggregated	0..n	Bilagorna

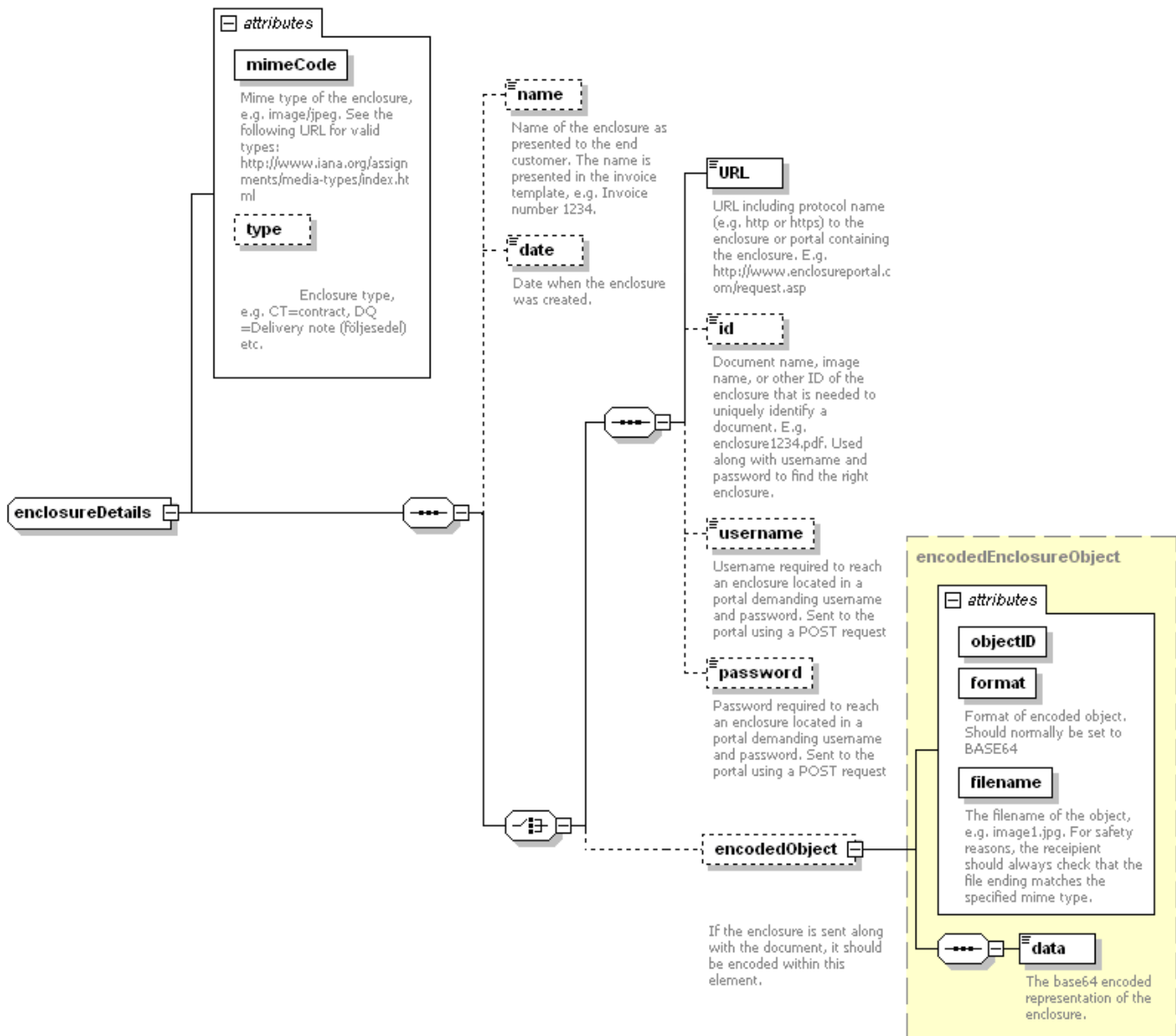

Rotelement		Beskrivning											
enclosureDetails		Bilaga											
Element/attribut	Typ	Förekomst	Beskrivning										
@mimeCode	Identifier	1	Mimekod. T.ex. image/jpeg. Övriga registrerade typer finns här: http://www.iana.org/assignments/media-types/index.html										
@type	Identifier	0..1	Kvalificeringsmöjlighet att ange typ av bilaga. Värden: <table border="1" data-bbox="938 1758 1401 2020"> <thead> <tr> <th>Värde</th> <th>Beskrivning</th> </tr> </thead> <tbody> <tr> <td>CT</td> <td>Avtal/Kontrakt</td> </tr> <tr> <td>ACD</td> <td>Leverantörens. ref. till faktureringsobjekt</td> </tr> <tr> <td>DQ</td> <td>Följesedel</td> </tr> <tr> <td>ATS</td> <td>URN för bild (<i>motsv</i>) tillhörande fakturan. T.ex. scannad bild.</td> </tr> </tbody> </table>	Värde	Beskrivning	CT	Avtal/Kontrakt	ACD	Leverantörens. ref. till faktureringsobjekt	DQ	Följesedel	ATS	URN för bild (<i>motsv</i>) tillhörande fakturan. T.ex. scannad bild.
Värde	Beskrivning												
CT	Avtal/Kontrakt												
ACD	Leverantörens. ref. till faktureringsobjekt												
DQ	Följesedel												
ATS	URN för bild (<i>motsv</i>) tillhörande fakturan. T.ex. scannad bild.												

			<table border="1"> <tr> <td>ORIGINAL</td> <td>Fakturabild t.ex. somen pdf</td> </tr> <tr> <td>LOGOTYPE</td> <td>Logotyp</td> </tr> <tr> <td>SCANNED</td> <td>Scannade dokument.</td> </tr> </table>	ORIGINAL	Fakturabild t.ex. somen pdf	LOGOTYPE	Logotyp	SCANNED	Scannade dokument.
ORIGINAL	Fakturabild t.ex. somen pdf								
LOGOTYPE	Logotyp								
SCANNED	Scannade dokument.								
name	Character	0..1	Namn på bilagan. Presenteras för användaren.						
date	Date	0..1	Datum när bilagan skapades.						
URL	URL	0..1	Länk (inkl. http eller https) till bilagan eller portal där bilagan ligger. Ex. http://www.bilageportalen.se/request.asp . OBS! Används ej tillsammans med encodedObject.						
id	Character	0..1	Dokumentnamn, bildnamn eller annat id på bilagan som krävs för att identifiera ett unikt dokument. Ex. <i>bilaga1234.pdf</i> alt <i>bilaga1234</i> . Används av mottagaren för att maskinellt, tillsammans med username och password, hitta rätt bilaga. Uppgifterna bifogas som en querystring med fältet id. OBS! Används ej tillsammans med encodedObject.						
username	Character	0..1	Användarnamn för att komma åt bilagan i en portal som kräver användarnamn och lösenord. Vid automatik skickas det som ett postmeddelande (form i HTML). OBS! Används ej tillsammans med encodedObject.						
password	Character	0..1	Lösenord för att komma åt bilagan i en portal som kräver användarnamn och lösenord. Vid automatik skickas det som ett postmeddelande (form i HTML). Används ej tillsammans med encodedObject.						
encodedObject	Aggregerad	0..1	Innehåller själva bilagan då den skickas med base64-enkodad. Alternativ till att använda URL, id, username och password.						

8.3.16 Bilagor kodat i Base64-kod

Objekt som finns i binärt format eller annat format som inte direkt går att representera med vanliga alfanumeriska tecken, måste omkodas för att kunna transporteras i xml-dokumentet. Här används Base64-metoden för att göra om den binära filen till ett format som kan överföras i ett xml-dokument.

Base64

Base64 encoding, as specified in RFC 2045 - MIME uses a 64-character subset (A-Za-z0-9+/) to represent binary data and = for padding. Base64 processes data as 24-bit groups, mapping this data to four encoded characters. It is sometimes referred to as 3-to-4 encoding. Each 6 bits of the 24-bit group is used as an index into a mapping table (the base64 alphabet) to obtain a character for the encoded data. According to the MIME specification the encoded data has line lengths limited to 76 characters, but this line length restriction does not apply when transmitting binary data as part of XML document.

För mer information om Base64 se följande länk: <http://www.ietf.org/rfc/rfc2045.txt>
Rubrik 6.8. Base64 Content-Transfer-Encoding.

Rotelement		Beskrivning	
encodedObject		Base64-enkodad bilaga	
Element/attribut	Typ	Förekomst	Beskrivning
@objectID	Identifier	1	För att identifiera det externa objektet används ObjectID. Värdet gör bilden unik inom fakturan. I ett enclosureDetails kan alltså flera externa objekt förpackas. Det rekommenderas att ett affärsdokuments samtliga externa referenser läggs i samma encodedObject.
@format	Identifier	1	BASE64
@filename	Identifier	1	Filnamnet på objektet. Ex. bild1.jpg Då attributet filename används bör mottagaren alltid av säkerhetsskäl kontrollera att filändelsen överensstämmer med den angivna mimekoden.
data	Character	1	Här läggs själva datat i Base64 kodningen av objektet. Observera att det finns en storleksbegränsning på ett dokument. Se kapitel 6.1 för mer information.

8.4 Betalningsinformation

Payment används för att presentera betalningsinformation i tjänsten e-faktura privat (B2C).

Informationen/objektet kan även användas för att beskriva betalningsunderlaget i e-faktura företag (B2B) men då tillsammans med EPI-elementet. Hänvisning: Se kapitel [8.8](#).

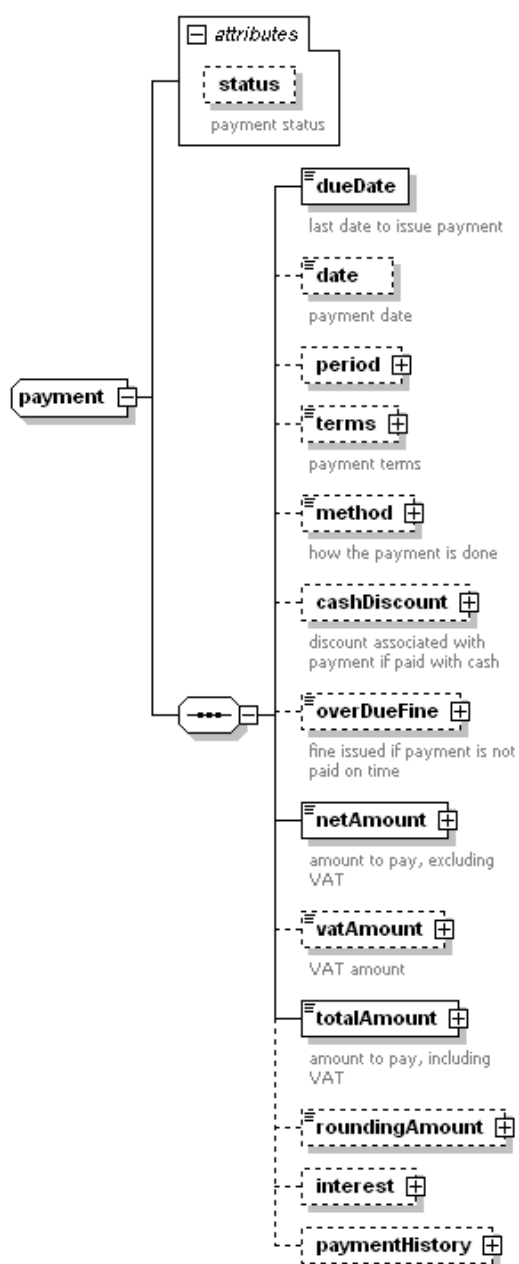

Rotelement		Beskrivning	
payment		Betalningsinformation	
Element/attribut	Typ	Förekomst	Beskrivning
@status	Character	0..1	Attributet används ej och BGC tar ej hänsyn till det i konverteringar. Betalningsstatus. Typvärden: paid , partly_paid eller unpaid
dueDate	Date	1	Förfalldatum, när fakturan senast ska vara betald. OBS! Detta förfalldatum skickas till internetbank när fakturan avser B2C.
date	Date	0..1	Elementet används ej och BGC tar ej hänsyn till det i konverteringar. Betalningsdatum om betalningsstatus är "paid" eller "partly_paid".
period	Period	0..1	Elementet används ej och BGC tar ej hänsyn till det i konverteringar. Betalningsperiod. Format: Se kapitel 11.1
terms	Terms	0..1	Betalningsvillkor. Se kapitel 11.5 för mer information.
method/@code	Method	1	Betalningssätt. Värde: EG . Se kapitel 11.6 för mer information.
cashDiscount	Aggregerad	0..1	Elementet används ej och BGC tar ej hänsyn till det i konverteringar. Rabattvillkor vid snabb eller kontant betalning. Se kapitel 8.4.1 för mer information.
overDueFine	Character	0..1	Dröjsmålsvillkor, villkor vid försenad betalning av fakturan. Skriv allt i klartext vad som önskas presenteras mot kunden t ex <i>8% + referensränta</i> .
overDueFine/@rate	Decimal	0..1	Dröjsmålsränta i procent.
netAmount	Amount	1	Nettobelopp, exklusive moms. Samma belopp som i invoiceDetails/invoiceTotal/netAmount Se kapitel 11.2 för mer information.
vatAmount	VatAmount	0..1	Momsbelopp. Samma belopp som i invoiceDetails/invoiceTotal/vatAmount Se kapitel 11.7 för mer information.
totalAmount	Amount	1	Totalbelopp, inklusive moms. Samma belopp som i invoiceDetails/invoiceTotal/totalAmount Se kapitel 11.2 för mer information.
roundingAmount	Amount	0..1	Öresutjämning.

interest	Aggregerad	0..1	Se kapitel 11.2 för mer information. Ränteinformation. Används vid räntefakturor. Se kapitel 8.4.4 för mer information.
paymentHistory	Aggregerad	0..1	Elementet används ej och BGC tar ej hänsyn till det i konverteringar. Information om tidigare gjorda delbetalningar. Se kapitel 8.4.2 för mer information.

8.4.1 Kontantbetalning

Om fakturan betalas inom utsatt tid, kan rabatt erbjudas.

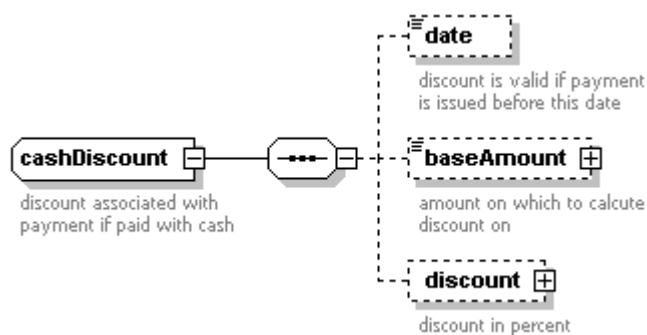

Rotelement	Beskrivning		
cashDiscount	Rabatt vid kontantbetalning		
Element/attribut	Typ	Förekomst	Beskrivning
date	Date	0..1	Förfalldatum vid kontantbetalning.
baseAmount	Amount	0..1	Ursprungsbelopp. Se kapitel 11.2 för mer information.
discount	Aggregerad	0..1	Rabatt. Se kapitel 8.3.12 för mer information.

8.4.2 Tidigare delbetalningar

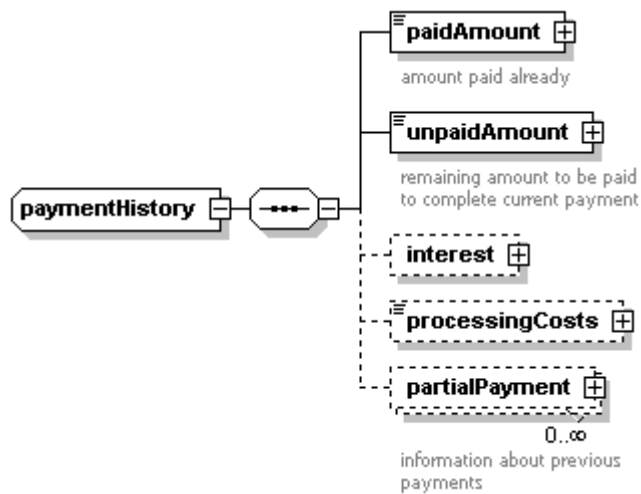

Rotelement		Beskrivning	
paymentHistory		Information om tidigare delbetalningar	
Element/attribut	Typ	Förekomst	Beskrivning
paidAmount	Amount	1	Hittills inbetalt belopp. Se kapitel 11.2 för mer information.
unpaidAmount	Amount	1	Kvarvarande belopp att betala. Se kapitel 11.2 för mer information.
interest	Aggregerad	0..1	Ränta. Se kapitel 8.4.4 för mer information.
processingCosts	Amount	0..1	Administrativa avgifter. Se kapitel 11.2 för mer information.
partialPayment	Aggregerad	0..n	Delbetalningar. Se kapitel 8.4.3 nedan.

8.4.3 Delbetalning

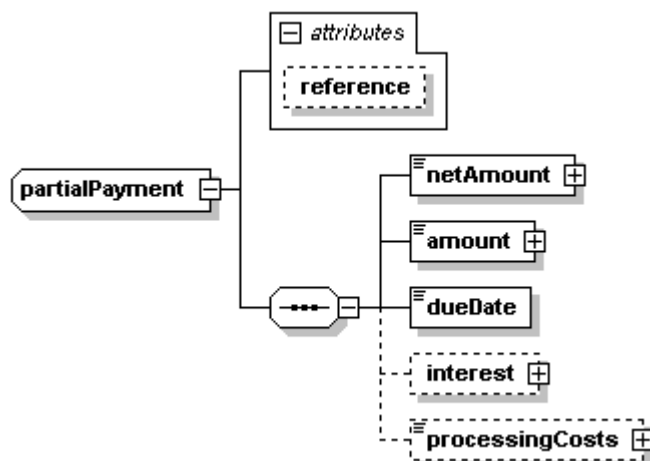

Rotelement		Beskrivning	
partialPayment		Delbetalning	
Element/attribut	Typ	Förekomst	Beskrivning
@reference	Identifier	0..1	Betalningsreferens.
netAmount	Amount	1	Belopp utan moms.
amount	Amount	1	Totalbelopp med moms.
dueDate	Date	1	Förfalldatum.
interest	Aggregerad	0..1	Ränta. Se kapitel 8.4.4 för mer information.
processingCosts	Amount	0..1	Administrativa avgifter.

8.4.4 Ränteinformation

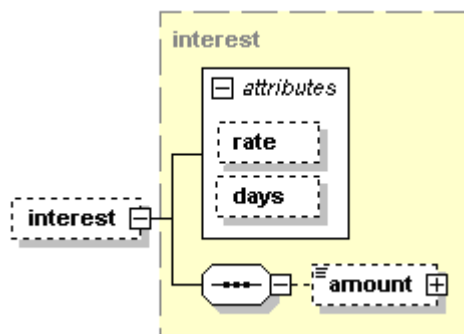

Rotelement		Beskrivning	
interest		Ränteinformation	
Element/attribut	Typ	Förekomst	Beskrivning
@rate	Decimal	0..1	Räntesats.
@days	Integer	0..1	Antal dagar för vilka ränta måste betalas.
amount	Amount	0..1	Räntebelopp. Se kapitel 11.2 för mer information.

8.5 Leveransinformation

Information om leveransen t.ex. för ett fraktbolag. Om leveransen är kopplad till ett specifikt datum anges detta. Om leveransen är relaterad till en viss period behövs start- och slutdatum för leveransen, exempelvis för energiförbrukning.

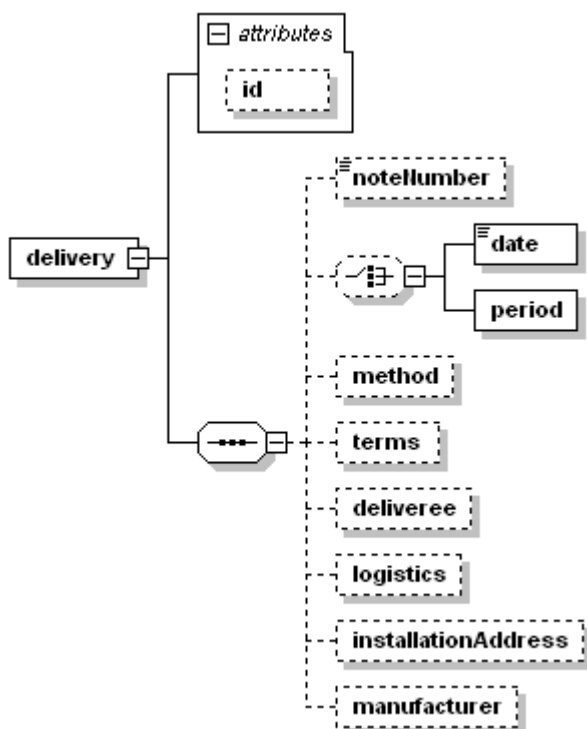

Rotelement		Beskrivning	
delivery		Leveransinformation för t.ex. ett fraktbolag	
Element/attribut	Typ	Förekomst	Beskrivning
@id	Identifier	0..1	Leveransreferensnummer. T.ex. fraktsedelsnr Fraktsedel är en beskrivning av antal överlämnade kolli som medföljer minst en leverans. Hänvisning: http://www.terms.ks.se/beg232.htm
noteNumber	Identifier	0..1	Följesedelsnummer. Följesedel är en sammanställning av följesedelsrader som medföljer viss leverans och som anger allt vad leverantören anser sig ha levererat
date	Date	0..1	Leveransdatum. OBS! Går inte att använda tillsammans med <i>period</i> .
period	Period	0..1	Leveransperiod. OBS! Går inte att använda tillsammans med <i>date</i> .

			Se kapitel 11.1 för mer information.
method	Method	0..1	Leveranssätt t.ex. post. Se kapitel 11.6 för mer information.
terms	Terms	0..1	Leveransvillkor. Exempelvärde: Fritt från vårt lager Se kapitel 11.5 för mer information.
deliverree	Aggregerad	0..1	Mottagare av den fakturerade tjänsten /produkten, om annan än köparen. OBS! Endast för B2B-faktureror. Se kapitel 8.5.1 nedan.
logistics	Aggregerad	0..1	Speditör. Se kapitel 8.5.2 för mer information.
installationAddress	Address	0..1	Installationsadress. Om godsterminal används ska terminaladressen finnas i detta fält. Se kapitel 11.8 för mer information.
manufacturer	Aggregerad	0..1	Information om tillverkaren. Se kapitel 8.6.2 för mer information.

8.5.1 Leveransmottagare

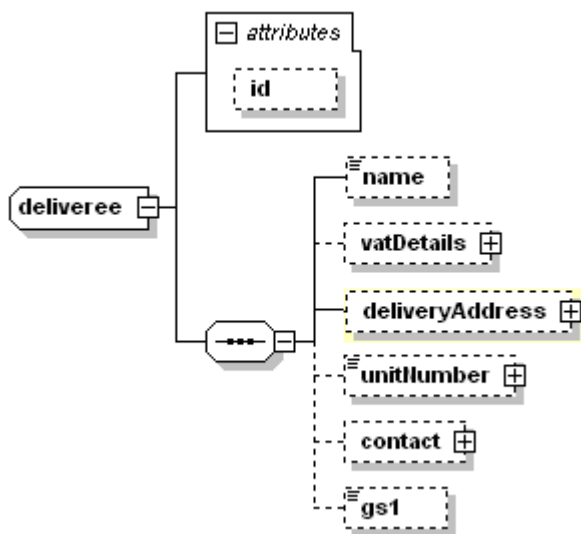

Information om leveransadressen.

Rotelement		Beskrivning	
deliverree		Leveransmottagaren.	
Element/attribut	Typ	Förekomst	Beskrivning
@id	Character	0..1	Mottagarens organisationsnummer.
name	Character	0..1	Namn på mottagaren.
vatDetails	Aggregerad	0..1	Momsuppgifter. Se kapitel 8.1.1 för mer information.
deliveryAddress	Aggregerad	0..1	Leveransadress. Se kapitel 11.8 för mer information.
unitNumber	Identifier	0..1	Elementet används ej och BGC tar ej hänsyn till det i konverteringar.

			En unik identifierare som kan användas vid identifiering hos tredje part. Använd primärt gs1 elementet för EANnr.
unitNumber/@type	Character	0..1	Attributet används ej och BGC tar ej hänsyn till det i konverteringar. Kan användas för att ange typ av identifierare i unitNumber. Ex. på värde: GLN Hänvisning. www.gs1.se
contact	Aggregerad	0..1	Kontaktuppgifter OBS! BGC-relaterad information. Se kapitel 11.9 för mer information.
gs1	Character	0..1	EANnr på leveransmottagaren.

8.5.2 Speditör

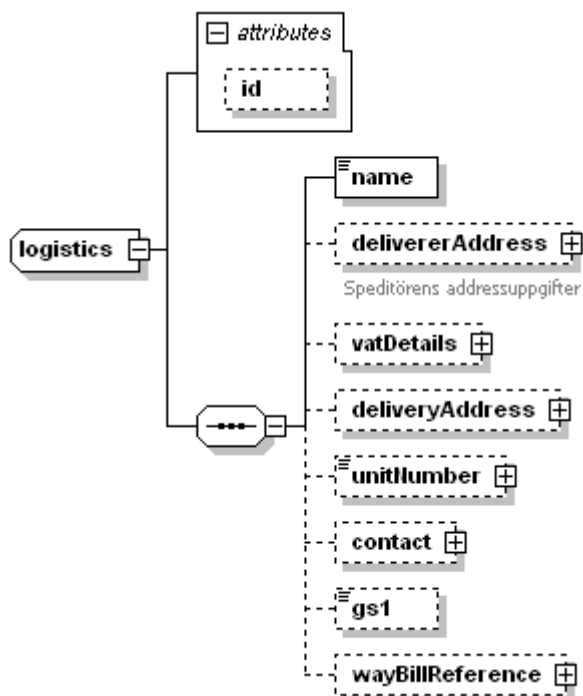

Information om den part som gjorde leveransen, d.v.s. speditören.

Rotelement	Beskrivning		
logistics	Information om speditören		
Element/attribut	Typ	Förekomst	Beskrivning
@id	Character	0..1	Speditörens organisationsnummer.
name	Character	1	Namn på speditören.
delivererAddress	Aggregerad	0..1	Speditörens adressuppgifter
vatDetails	Aggregerad	0..1	Momsuppgifter.
deliveryAddress	Aggregerad	0..1	Leveransadress. Om en godsterminal används ska detta element innehålla terminaladressen.

unitNumber	Identifier	0..1	Elementet används ej och BGC tar ej hänsyn till det i konverteringar. En unik identifierare som kan användas vid identifiering hos tredje part. Använd primärt gs1 elementet för EANnr.
unitNumber/@type	Character	0..1	Attributet används ej och BGC tar ej hänsyn till det i konverteringar. Kan användas för att ange typ av identifierare i unitNumber. Ex. på värde: GLN Hänvisning. www.gs1.se
contact	Aggregerad	0..1	Kontaktuppgifter Se kapitel 11.9 för mer information.
gs1	Character	0..1	EANnr på speditören.
wayBillReference	Aggregerad	0..1	Elementet används ej och BGC tar ej hänsyn till det i konverteringar. Använd delivery/@id Fraktsedelsreferens. Se kapitel 8.5.3 nedan.

8.5.3 Fraktsedelreferens

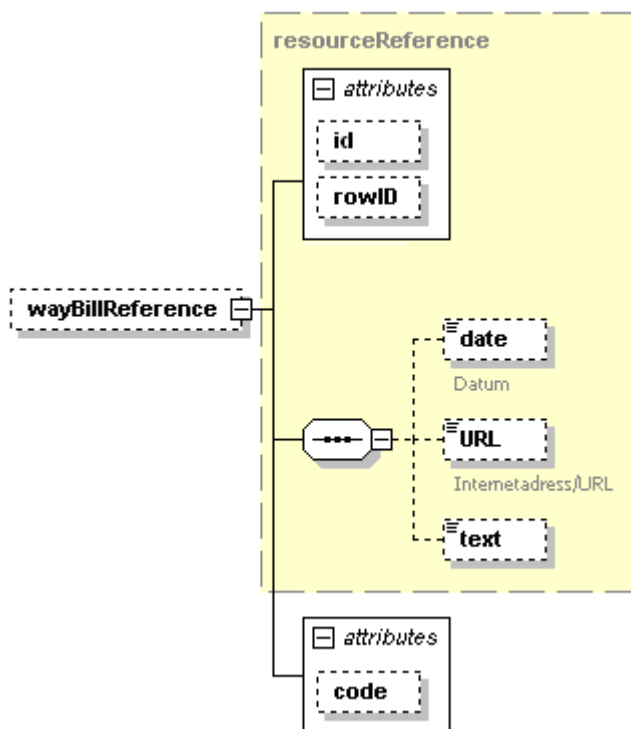

Rotelement		Beskrivning	
wayBillReference		Fraktsedelreferens	
Element/attribut	Typ	Förekomst	Beskrivning
@id	Identifier	0..1	Referensnummer på fraktsedel

			Observera att även delivery/@ID måste fyllas i.
@rowID	Identifier	0..1	Referens till rad på fraktsedel.
@code	Code	0..1	Intern fraktsedelskod.
date	Date	0..1	Fraktsedelns utskrivningsdatum.
URL	URL	0..1	Webblänk till fraktsedel.
Text	Character	0..1	Fritext alt. Godsmärke.

8.6 Fakturarader

En faktura kan innehålla flera fakturarader. En fakturerad kan vara en specifikation för en rad t.ex. i telekommfakturor.



Rotelement		Beskrivning	
invoiceRow		Fakturarad	
Element/attribut	Typ	Förekomst	Beskrivning
@id	Identifier	0..1	Ge fakturaraden en unik identitet.
@groupID	Identifier	0..1	Attributet används ej och BGC tar ej hänsyn till det i konverteringar. Grupp-ID för fakturarader. Används för att dela in raderna i etiketterade avsnitt.
@type	code	0..1	Attributet används ej och BGC tar ej hänsyn till det i konverteringar. Typ av fakturarad. Exempelvärden: article, text, info, summary, interest
article	Aggregerad	0..1	Produktartikel. Se kapitel 8.6.1 för mer information.
text	Character	0..1	Fritextbenämning på den tjänst eller produkt som ska faktureras.
rowOrderReference	Aggregerad	0..1	Referens till den order som ligger till grund för faktureringen. Se kapitel 8.6.3 för mer information.
rowPriceListReference	Aggregerad	0..1	Referens till den prislista som ligger till grund för faktureringen. Se kapitel 8.6.4 för mer information.
rowTenderReference	Aggregerad	0..1	Referens till den offert som ligger till grund för ordern. Se kapitel 8.6.5 för mer information.
rowDeliveryReference	Aggregerad	0..n	Referens till en eller flera leveranser av tjänsten/produkten. Se kapitel 8.6.6 för mer information.
rowRemainderReference	Aggregerad	0..1	Referens till restorder. Se kapitel 8.6.7 för mer information.
rowInvoiceReference	Aggregerad	0..1	Referens till ursprungsfakturan. Se kapitel 8.6.8 för mer information.
rowPaymentReference	Aggregerad	0..1	Referens till tidigare betalningsinformation. Se kapitel 8.6.9 för mer information.
rowDocumentReference	Aggregerad	0..1	Referens till godtyckligt annat dokument. Se kapitel 11.11 för mer information.
period	Period	0..1	Period för vilken faktureringen avser. Se kapitel 11.1 för mer information.
quantity	Quantity	0..1	Fakturerat antal. Antal enheter av tjänsten eller produkten som avses. Se kapitel 11.3 för mer information.
deliveredQuantity	Quantity	0..1	Levererat antal. Antal enheter av artikeln/tjänsten som

			faktiskt levererats. Se kapitel 11.3 för mer information.
unitPrice	Amount	0..1	Enhetspris. Se kapitel 11.2 för mer information.
shortProposedAccount	Identifier	0..1	Kort förslag till betalningskonto. Konteringsförslag från säljare till köpare
normalProposedAccount	Identifier	0..1	Normalt förslag till betalningskonto. Konteringsförslag från säljare till köpare
costCenter	Character	0..1	Kostnadsställe
discount	Aggregerad	0..1	Rabatt. Se kapitel 8.3.12 för mer information.
netAmount	Amount	0..1	Belopp för raden utan moms och med rabatten avdragen. Se kapitel 11.2 för mer information.
vatAmount	VatAmount	0..1	Momsbeloppet för fakturaraden. Se kapitel 11.7 för mer information.
vatAmount/@currency	Code	1	Valutakod. Attributet är obligatoriskt på radnivå.
totalAmount	Amount	0..1	Totalbelopp, belopp med moms för fakturaraden. Se kapitel 11.2 för mer information.
expenses	Aggregerad	0..1	Extra kostnader. Se kapitel 8.3.10 för mer information.
currencyRate	Amount	0..1	Valutakurs. Se kapitel 11.2 för mer information.
deliveryNoteNumber	Character	0..1	Följesedelsnr.
delivererID	Character	0..1	ID på transportföretaget (t ex orgnr).
delivererName	Character	0..1	Namn på transportföretaget.
wayBillReferencID	Character	0..1	Referens till fraktsedel.
agreementID	Character	0..1	Avtalsreferens.
agreementURL	URL	0..1	Länk till avtal.
subInvoiceRow	Aggregerad	0..n	Elementet används ej och BGC tar ej hänsyn till det i konverteringar. Använd invoiceRow. Underrader till fakturaraden. Exempel: I invoiceRow står det grönsaker, i subInvoiceRow står det gurka, paprika m.m. subInvoiceRow har samma aggregat samt invoiceRow. Se figur nedan för mer information-

8.6.1 Produkt/Artikel

Produktinformation för en vara eller tjänst. För radbeskrivning av produkten används antingen *article* eller *text* eller bägge två. *Text* används för fritextbeskrivning av produkten.

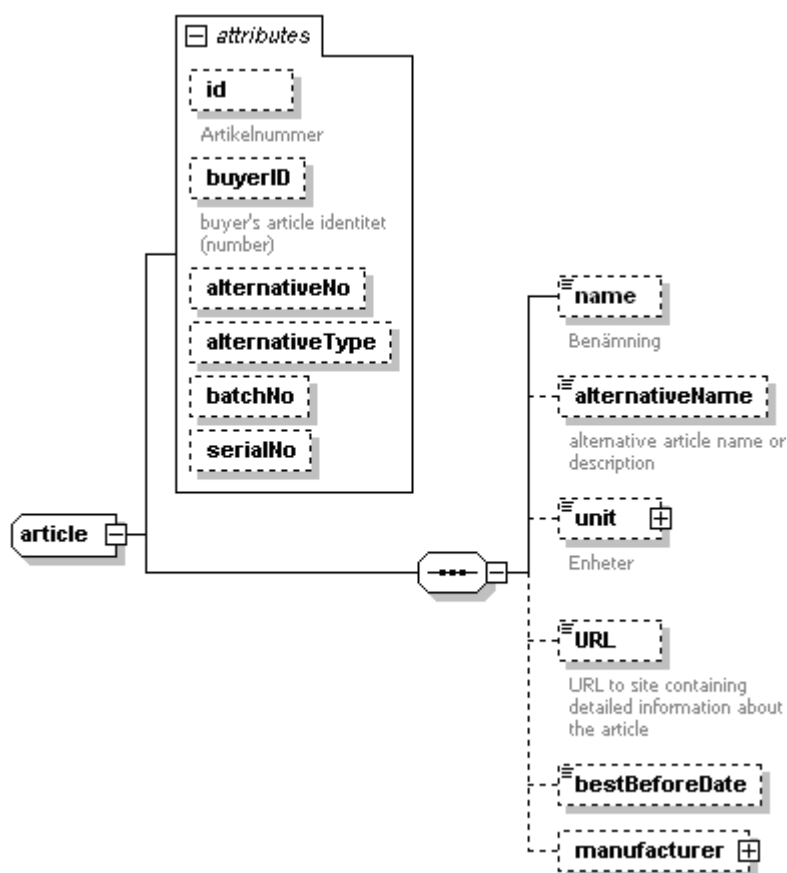

Elementtyp		Beskrivning	
article		Fakturarad	
Element/attribut	Typ	Förekomst	Beskrivning
@id	Identifier	0..1	Säljarens artikelnummer.
@buyerID	Identifier	0..1	Köparens artikelnummer.
@alternativeNo	Identifier	0..1	Attributet används ej och BGC tar ej hänsyn till det i konverteringar. Alternativt artikelnummer/-referens.
@alternativeType	Code	0..1	Attributet används ej och BGC tar ej hänsyn till det i konverteringar. Typ av alternativ artikelreferens. Valfri kodning.
@batchNo	Identifier	0..1	Attributet används ej och BGC tar ej hänsyn till det i konverteringar. Artikelns batchnummer.
@serialNo	Identifier	0..1	Attributet används ej och BGC tar ej hänsyn till det i konverteringar. Artikelns serienummer.
name	Character	0..1	Artikelnamn/Benämning. Obligatoriskt fält när fakturan är en e-faktura och ska skickas till ett företag. Vissa fil-format kräver alltid beskrivning/namn på radnivå.
alternativeName	Character	0..1	Används ej och BGC tar ej hänsyn till det i konverteringar

			Alternativt artikelnamn.
unit	Unit	0..1	Enheter. Fritextform.
unit/@code	Code	0..1	Kod för Enhetsform. Se kapitel 11.4 för mer information.
URL	URL	0..1	Elementet används ej och BGC tar ej hänsyn till det i konverteringar. Säljarens webblänk till mera information om artikeln.
bestBeforeDate	Date	0..1	Elementet används ej och BGC tar ej hänsyn till det i konverteringar. Bäst-före-datum.
manufacturer	Aggregerad	0..1	Elementet används ej och BGC tar ej hänsyn till det i konverteringar. Tillverkare av artikeln. Se kapitel 8.6.2 nedan.

8.6.2 Tillverkare

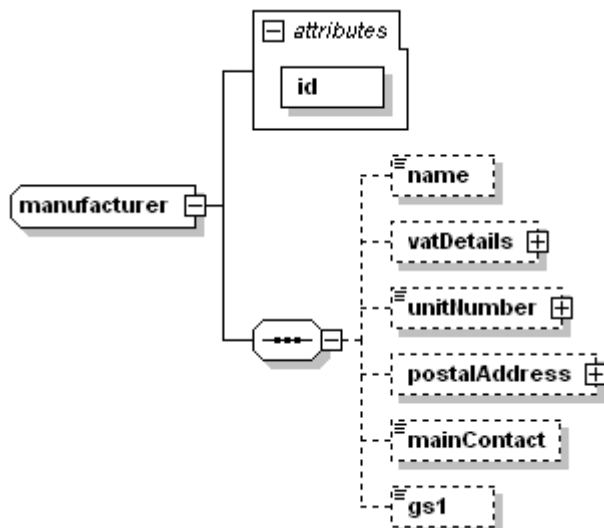

Elementtyp		Beskrivning	
manufacturer		Tillverkare	
Element/attribut	Typ	Förekomst	Beskrivning
@id	Identifier	1	Tillverkarens identitet. Värden: Säljarens organisationsnr i Sverige Säljarens VAT-nr utanför Sverige
name	Character	0..1	Tillverkarens namn.
vatDetails	Aggregerad	0..1	Momsuppgifter. Se kapitel 8.1.1 för mer information.
unitNumber	Identifier	0..1	Elementet används ej och BGC tar ej hänsyn till det i konverteringar. En unik identifierare som kan användas vid identifiering hos tredje part. Använd primärt gs1 elementet för EANnr.

unitNumber/@type	Character	0..1	Attributet används ej och BGC tar ej hänsyn till det i konverteringar. Kan användas för att ange typ av identifierare i unitNumber.
postalAddress	Address	0..1	Postadress till tillverkaren. Se kapitel 11.8 för mer information.
mainContact	Contact	0..1	Allmän kontaktinformation om säljaren t.ex. telefonnummer till växel n m.m. Format: Fritext, alfanumeriskt
gs1	Character	0..1	EANnr på tillverkaren. Hänvisning: www.gs1.se

8.6.3 Referens till order

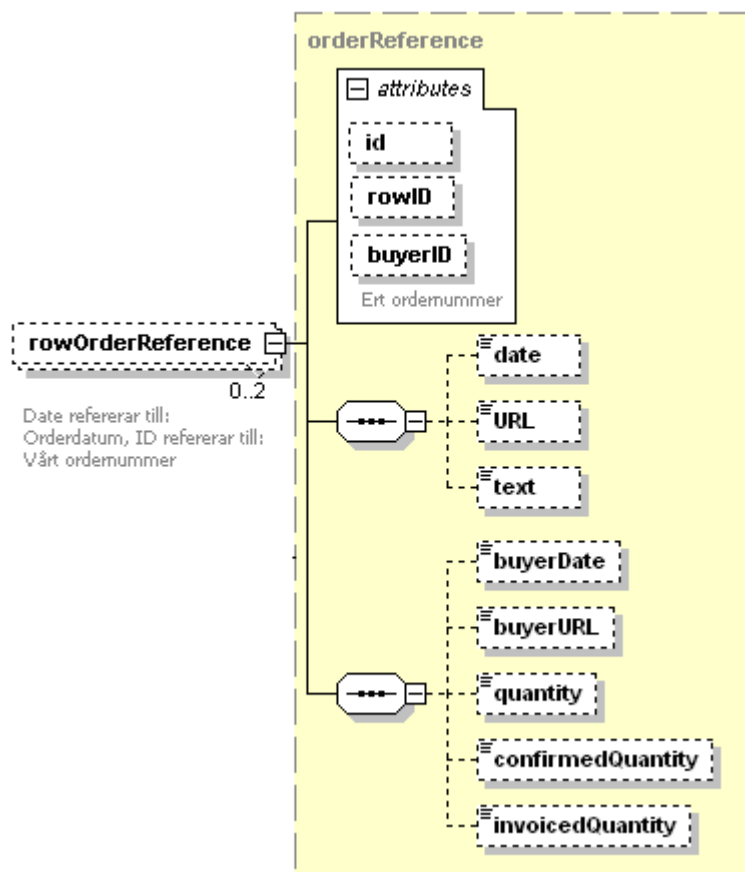

Rotelement		Beskrivning	
rowOrderReference		Orderreferens	
Element/attribut	Typ	Förekomst	Beskrivning
@id	Identifier	0..1	Identitet på ordern; ordernummer.
@rowID	Identifier	0..1	Pekar på en rad/avsnitt i en offert.
@buyerID	Identifier	0..1	Köparens ordernummer.
date	Date	0..1	Orderdatum.

URL	URL	0..1	Webblänk till ordern.
text	Character	0..1	Fritextbeskrivning.
buyerDate	Date	0..1	Köparens orderdatum
buyerURL	URL	0..1	Köparens webblänk till ordern
quantity	Quantity	0..1	Beställt antal. Se kapitel 11.3 för mer information.
confirmedQuantity	Quantity	0..1	Bekräftat antal, det som säljaren kan leverera. Se kapitel 11.3 för mer information.

8.6.4 Referens till prislistan

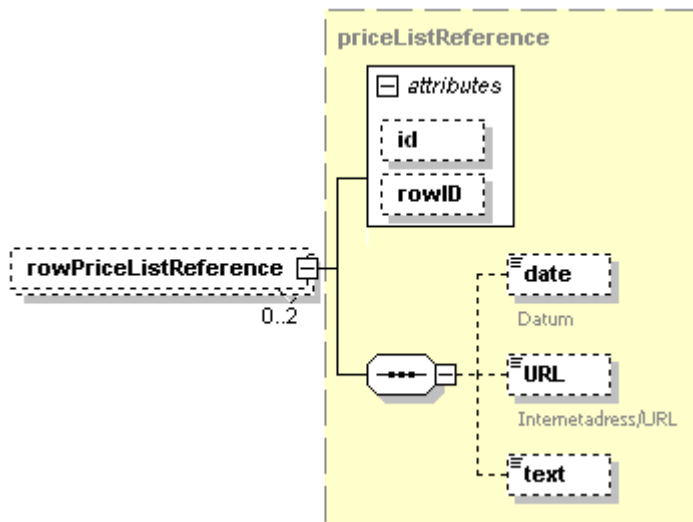

Rotelement		Beskrivning	
rowPriceListReference		Prislistreferens	
Element/attribut	Typ	Förekomst	Beskrivning
@id	Identifier	0..1	Säljarens prislistenummer.
@rowID	Identifier	0..1	Pekar på en rad/avsnitt.
date	Date	0..1	Datum för prislistan.
URL	URL	0..1	Webblänk till prislistan.
text	Character	0..1	Fritextbeskrivning.

8.6.5 Referens till offert

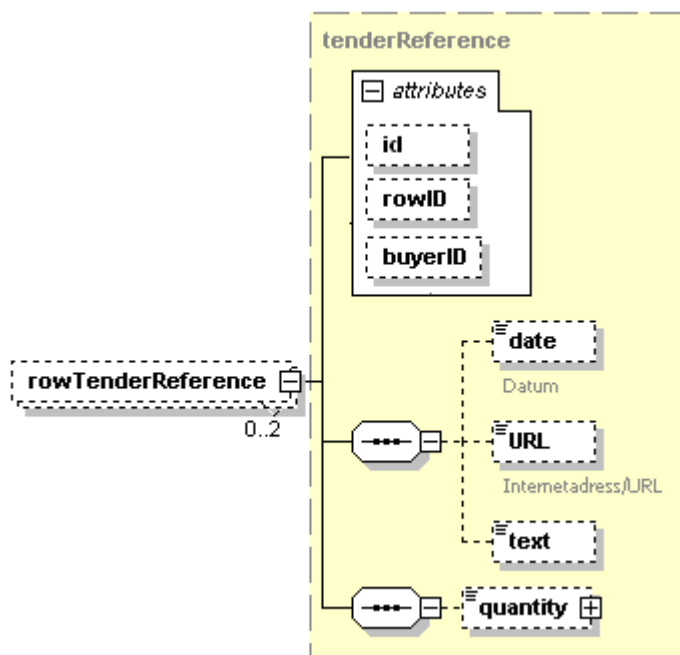

Rotelement		Beskrivning	
rowTenderReference		Offertreferens	
Element/attribut	Typ	Förekomst	Beskrivning
@id	Identifier	0..1	Säljarens offertnummer.
@rowID	Identifier	0..1	Pekar på en rad/avsnitt.
@buyerID	Identifier	0..1	Köparens offertnummer.
date	Date	0..1	Offertdatum.
URL	URL	0..1	Webblänk till offertbeskrivningen.
text	Character	0..1	Fritextbeskrivning.
quantity	Quantity	0..1	Antal artiklar enligt offerten. Se kapitel 11.3 för mer information.

8.6.6 Referens till leverans

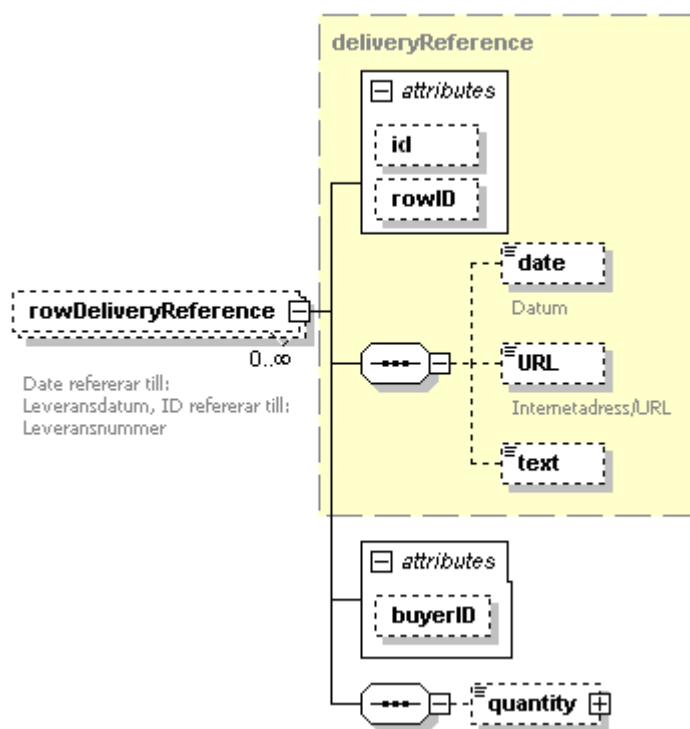

Rotelement		Beskrivning	
rowDeliveryReference		Referens till leverans	
Element/attribut	Typ	Förekomst	Beskrivning
@id	Identifier	0..1	Säljarens identitet på leverans; leveransnr.
@rowID	Identifier	0..1	Pekar på en rad/avsnitt.
@buyerID	Identifier	0..1	Köparens identitet på leveransen.
date	Date	0..1	Leveransdatum.
URL	URL	0..1	Webblänk till leveransnotan.
text	Character	0..1	Fritextbeskrivning.
quantity	Quantity	0..1	Levererat antal.

8.6.7 Referens till restorder

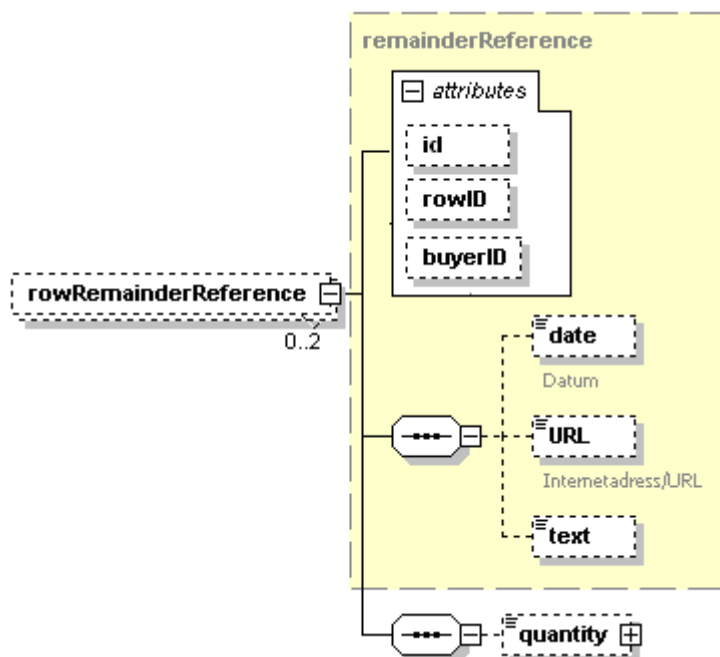

Rotelement		Beskrivning	
rowRemainderReference		Restorderreferens	
Element/attribut	Typ	Förekomst	Beskrivning
@id	Identifier	0..1	Säljarens restordernummer.
@rowID	Identifier	0..1	Pekar på en rad/avsnitt.
@buyerID	Identifier	0..1	Köparens restordernummer.
date	Date	0..1	Restorderdatum.
URL	URL	0..1	Webblänk till restordern.
text	Character	0..1	Fritext beskrivning.
quantity	Quantity	0..1	Antal restade artiklar. Se kapitel 11.3 för mer information.

8.6.8 Referens till faktura

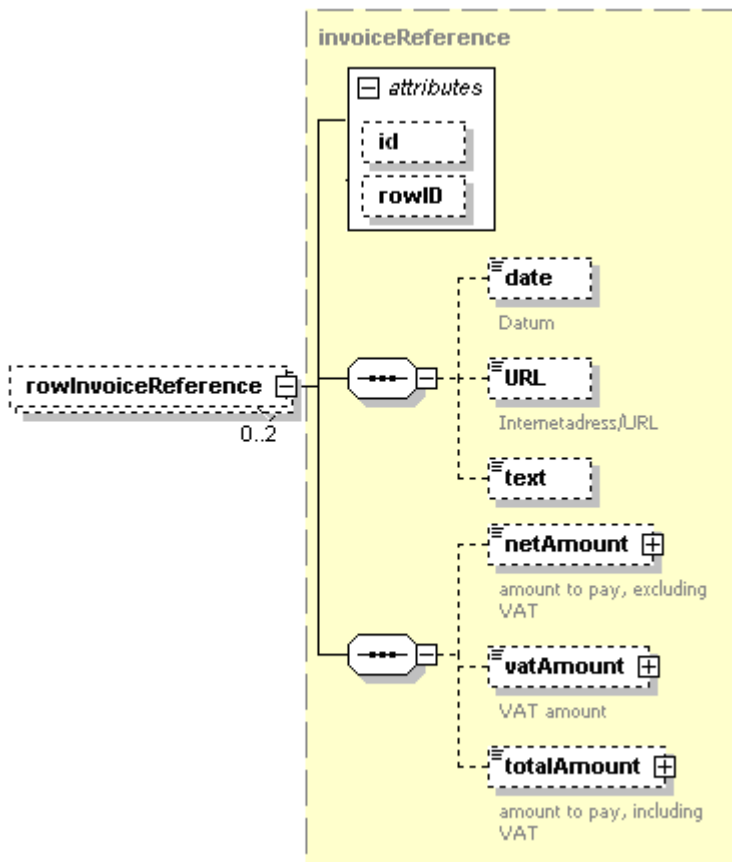

En faktura eller fakturerad kan ha en referens till en tidigare skapad faktura.

Rotelement		Beskrivning	
rowInvoiceReference		Referens till tidigare skapad faktura.	
Element/attribut	Typ	Förekomst	Beskrivning
@id	Identifier	0..1	Identitet på faktura; fakturanummer.
@rowID	Identifier	0..1	Pekar på en rad/avsnitt.
date	Date	0..1	Fakturadatum.
URL	URL	0..1	Webblänk till fakturan.
text	Character	0..1	Fritextbeskrivning.
netAmount	Amount	0..1	Belopp utan moms. Se kapitel 11.2 för mer information.
vatAmount	VatAmount	0..1	Momsbelopp. Se kapitel 11.7 för mer information.
totalAmount	Amount	0..1	Totalbelopp med moms. Se kapitel 11.2 för mer information.

8.6.9 Betalradsreferens



Rotelement		Beskrivning	
rowPaymentReference		Betalradsreferens	
Element/attribut	Typ	Förekomst	Beskrivning
payment	Aggregerad	1	Betalningsinformation. Aggregerat element enligt payment - objektet. Se kapitel 8.4 .

8.6.10 Dokumentreferens



Rotelement	Typ	Beskrivning
rowDocumentReference	typedResourceReference	Dokumentreferens. Aggregerat element. Se kapitel 11.11 för mer information.

8.7 Fakturarader som använder förformaterad text (PRE)

Fakturarader där varje bokstav har en fördefinierad storlek och form. En faktura kan innehålla flera fakturarader. En fakturarad kan vara en specifikation för en rad t.ex. i telekomfakturor. Används då text på en fakturarad ska vara definierad enligt ett förutbestämt format.

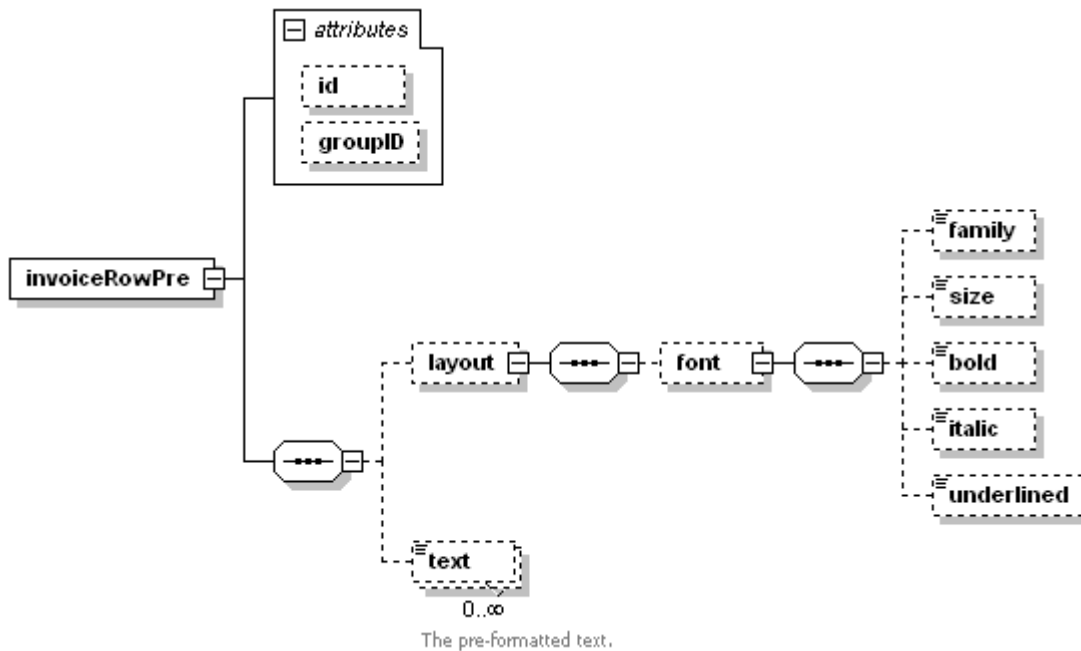

Rotelement		Beskrivning	
invoiceRowPre		Fakturarad innehållande förformaterad text.	
Element/attribut	Typ	Förekomst	Beskrivning
@id	Identifier	0..1	Ger fakturaraden en unik identitet.
@groupID	Identifier	0..1	Grupp-ID för fakturarader. Används för att dela in raderna i etiketterade avsnitt.
layout	Aggregerad	0..1	Layoutinformation
text	Character	0..n	Fritextbenämning på den tjänst eller produkt som ska faktureras.

Rotelement		Beskrivning	
layout		Layoutinformation för fördefinierad text.	
Element/attribut	Typ	Förekomst	Beskrivning
font	Aggregerad	0..1	Teckensnittsinformation

Rotelement		Beskrivning	
font		Teckensnittsinformation	
Element/attribut	Typ	Förekomst	Beskrivning
family	Character	0..1	Typsnitt. Default = " Verdana, Arial, New Times Roman"
size	Integer	0..1	Typsnittets storlek, antal punkter. Default = 10.
bold	Boolean	0..1	Fet text eller ej. Värden: true = bold (fet text). Default = false .
italic	Boolean	0..1	Kursiv stil eller ej. Värden: true = italic (kursiv). Default = false .
underlined	Boolean	0..1	Understruken text eller ej. Värden: true = underlined (understruken). Default = false .

8.8 Fakturaspecifikation

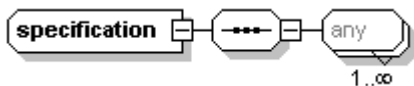

Valfri specifikation. Kan användas för att presentera rad upp och ner för t.ex. korttransaktioner.

Elementtyp		Beskrivning	
specification		Fakturaspecifikation	
Element/attribut	Typ	Förekomst	Beskrivning
*	any	1..n	Godtycklig information.
lineltem	Aggregerad	1..n	Specificationsrader. Se kapitel 8.8.1 nedan.

8.8.1 Specificationsrader

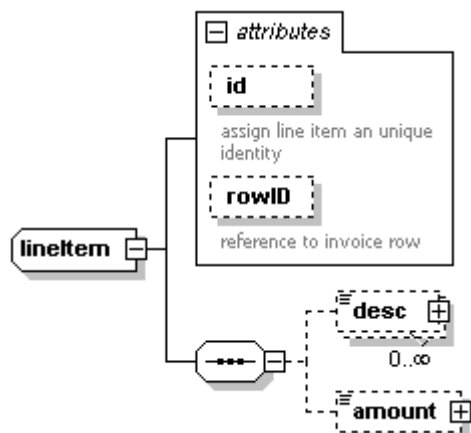

Elementtyp		Beskrivning	
lineltem		Fakturaspecificationsrader.	
Element/attribut	Typ	Förekomst	Beskrivning
@id	Identifier	0..1	Gör raden unik.
@rowID	Identifier	0..1	Knyta specificationen till en fakturarad.
desc	Character	0..n	Specificationsbeskrivning.
desc/@spec	Character	0..1	Specificationstyp. Används vid typning av beskrivningen. Valfritt värde.
amount	Character	0..1	Belopp. Se kapitel 11.2 för mer information.

8.9 Betalningsunderlag

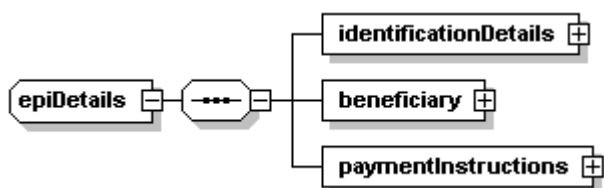

Underlag från säljaren till köparen om vilken information köparen ska använda när denna skapar ett betalningsunderlag till sin bank. Betalningsmottagaren kan vara annan än säljaren liksom betalaren kan vara annan än köparen.

Informationen/objektet används för att generera betalningsunderlaget i tjänsten e-faktura företag (B2B). För motsvarande i tjänsten e-faktura privat, används också Payment-elementet. Hänvisning: Se kapitel [8.4](#).

Rotelement		Beskrivning	
epiDetails		Betalningsunderlag	
Element/attribut	Typ	Förekomst	Beskrivning
identificationDetails	Aggregerad	1	Identifieringsuppgifter. Se kapitel 8.9.1 nedan.
beneficiary	Aggregerad	1	Betalningsmottagare. Se kapitel 8.9.2 för mer information.
paymentInstructions	Aggregerad	1	Information om själva transaktionen. Se kapitel 8.9.3 för mer information.

8.9.1 Identifieringsuppgifter

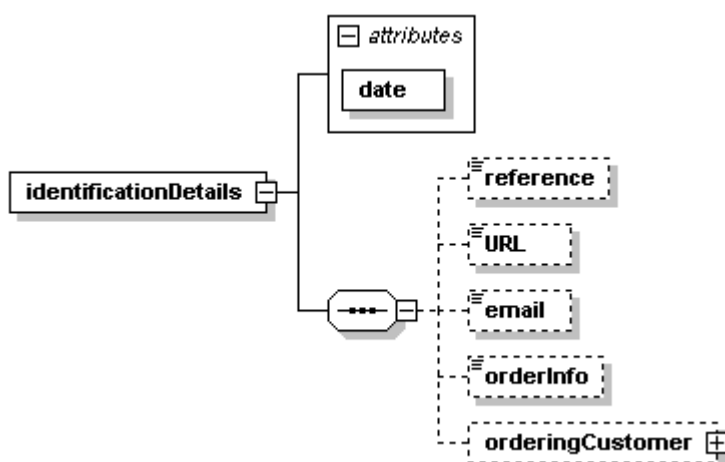

Rotelement		Beskrivning	
identificationDetails		Identifieringsuppgifter om dokumentet, betalningsmottagaren och betalaren.	
Element/attribut	Typ	Förekomst	Beskrivning
@date	Date	1	Datum när underlaget skapades.
reference	Identifier	0..1	Elementet används ej och BGC tar ej hänsyn till det i konverteringar. Dokumentreferens satt av betalningsmottagaren eller dess ställföreträdare.
URL	URL	0..1	Elementet används ej och BGC tar ej hänsyn till det i konverteringar. Webblänk till betalningsmottagare eller dess ställföreträdare
email	Character	0..1	Elementet används ej och BGC tar ej hänsyn till det i konverteringar. e-postadress till betalningsmottagaren eller dess ställföreträdare
orderInfo	Character	0..1	Elementet används ej och BGC tar ej hänsyn till det i konverteringar. Information mellan betalningsmottagare och betalare som inte

			kommer med i själva betalnings- transaktionen. Fritextfält.
orderingCustomer	Aggregerad	0..1	Elementet används ej och BGC tar ej hänsyn till det i konverteringar. Information om köparen/betalaren.
orderingCustomer/@id	Identifier	0..1	Attributet används ej och BGC tar ej hänsyn till det i konverteringar. Betalningsmottagarens identitet på köparen/betalaren. Värde: Organisationsnr i Sverige. VAT-nr utanför Sverige.
orderingCustomer/@bic	Identifier	0..1	Attributet används ej och BGC tar ej hänsyn till det i konverteringar. SWIFT-kod för betalaren, används vid utlandsbetalningar.
orderingCustomer/name	Character	1	Elementet används ej och BGC tar ej hänsyn till det i konverteringar. Namn på betalningsmottagaren.
orderingCustomer/addressText	Character	0..1	Elementet används ej och BGC tar ej hänsyn till det i konverteringar. Adress till betalningsmottagaren. Fritext.

8.9.2 Betalningsmottagare

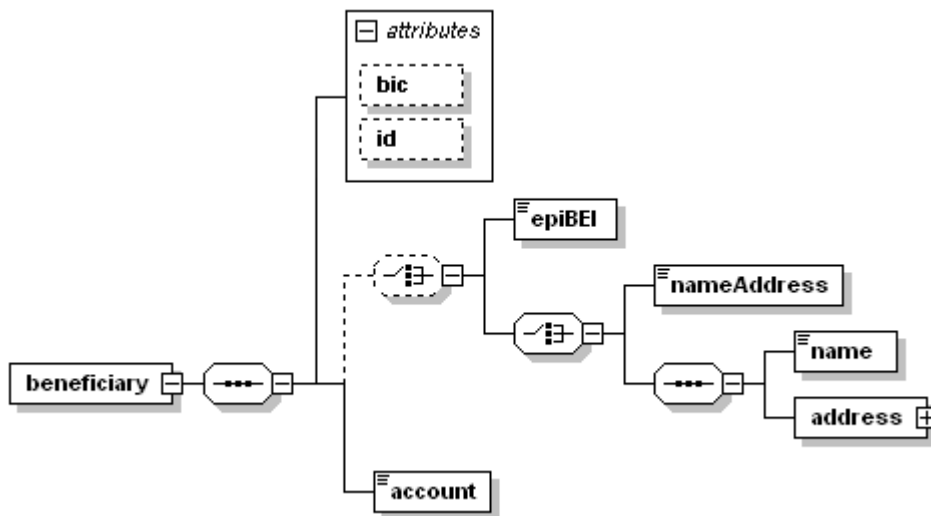

Rotelement		Beskrivning	
beneficiary		Information om betalningsmottagaren.	
Element/attribut	Typ	Förekomst	Beskrivning
@bic	Identifier	0..1	BIC-kod för betalningsmottagaren, används vid utlandsbetalningar.
@id	Identifier	0..1	Identitet på betalningsmottagaren. Värde: Organisationsnr i Sverige. VAT-nr utanför Sverige.
epiBEI	Identifier	0..1	Elementet används ej och BGC tar ej hänsyn till det i konverteringar.

			Kod för betalningsmottagaren. Anges istället för namn och adress.
epiBEI/@type	Character	1	Attributet används ej och BGC tar ej hänsyn till det i konverteringar. Kodtyp. Valfritt värde.
nameAddress	Character	0..1	Elementet används ej och BGC tar ej hänsyn till det i konverteringar. Betalningsmottagarens namn och adress. Fritextfält.
name	Character	0..1	Namn på betalningsmottagaren.
address	Address	0..1	Betalningsmottagarens adress. Se kapitel 11.8 för mer information.
account	Account	1	Det bankkonto som används vid betalningen. Se kapitel 11.10 för mer information.

8.9.3 Betalningsinstruktioner

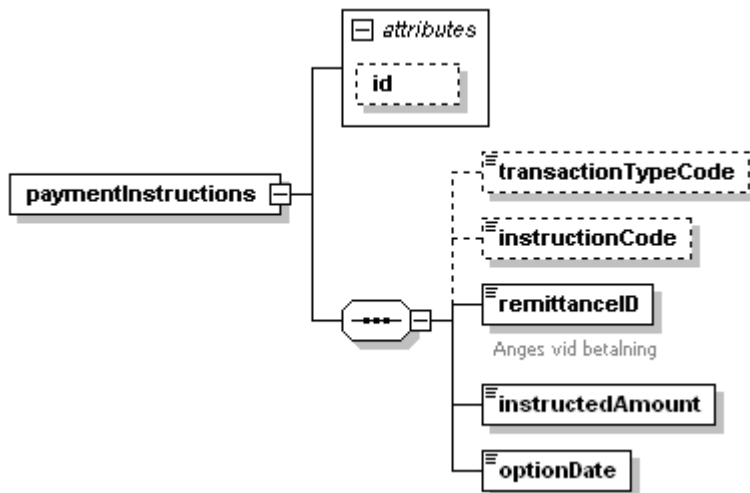

Rotelement		Beskrivning																
paymentInstructions		Information om hur själva betalningen ska gå till.																
Element/attribut	Typ	Förekomst	Beskrivning															
@id	Identifier	0..1	Betalningsreferens.															
transactionTypeCode	Character	0..1	Anledningen till transaktionen, i kodad form.															
instructionCode	Character	0..1	Ytterligare information om transaktionen; instruktionskod.															
remittanceID	Identifier	1	Betalningsreferens. T.ex. Fakturanr, OCR-nummer eller annan betalningsreferens.															
instructedAmount	Amount	1	Belopp. Beloppet som ska betalas, total belopp, samma värde som i invoiceDetails/invoiceTotal Se kapitel 11.2 för mer information.															
optionDate	Date	1	Betalningsdatum (förfalldatum för debet)															
optionDate/@type	Character	0..1	Typ av betalning; Omkostnader för själva betalningen Värden: <table border="1" data-bbox="938 949 1437 1211"> <thead> <tr> <th>Tjänst</th> <th>Värde</th> <th>Beskrivning</th> </tr> </thead> <tbody> <tr> <td>B2C</td> <td>debit</td> <td>Debet (betalning i B2C)</td> </tr> <tr> <td>B2B</td> <td>OUR</td> <td>Betalaren står för kostnaden.</td> </tr> <tr> <td>B2B</td> <td>BEN</td> <td>Betalningsmottagaren står för kostnaden.</td> </tr> <tr> <td>B2B</td> <td>SHA</td> <td>Säljare och köpare delar på kostnaden.</td> </tr> </tbody> </table>	Tjänst	Värde	Beskrivning	B2C	debit	Debet (betalning i B2C)	B2B	OUR	Betalaren står för kostnaden.	B2B	BEN	Betalningsmottagaren står för kostnaden.	B2B	SHA	Säljare och köpare delar på kostnaden.
Tjänst	Värde	Beskrivning																
B2C	debit	Debet (betalning i B2C)																
B2B	OUR	Betalaren står för kostnaden.																
B2B	BEN	Betalningsmottagaren står för kostnaden.																
B2B	SHA	Säljare och köpare delar på kostnaden.																

9 Återredovisning av felaktig leverans

Återredovisning av en felaktig leverans i standardformatet BGC Invoice från e-faktura innehåller alla eventuella fel som har uppstått i hanteringen av leveransen. Felen kan uppstå på leveransnivå, avsnittsnivå eller dokumentnivå.

Batch/Leverans

Information om avsnitt och dokument återredovisas inte om fel uppstår på leveransnivå d.v.s. underliggande information sparas inte.

Section/Avsnitt

Information om dokument återredovisas inte om fel uppstår på avsnittsnivå d.v.s. underliggande information sparas inte.

Document/Dokument

Om ett fel har uppstått i ett dokument, skickas det felaktiga dokumentet tillbaka. Annars anses dokumentet vara korrekt.

Återredovisning i BGC Invoice-formatet är en utvidgning av leveransformatet. För leverans, avsnitt och dokument, tillkommer kompletterande statusinformation samt redovisning av antal dokument.

Återredovisning vid leverans till annan e-fakturanod (Intermediator)

Om en faktura ska skickas till annan e-fakturanod (Intermediator) än BGC så kan fakturautställaren få flera påföljande återredovisningsfiler eftersom de olika noderna själva kan återredovisa vid olika tidpunkter. Den första återredovisningen innehåller alltså endast preliminära uppgifter utifrån BGCs system. Om e-fakturan skickas till annan e-fakturanod än BGC så kommer återredovisningen för dessa endast innehålla eventuella avvisade/felaktiga e-fakturer. Om fakturan godkänns av Intermediatorn, skickas ingen ytterligare återredovisning till fakturautställaren.

I formatet BGC Invoice delar som rör återredovisning, finns ett antal element som avser intermediator-information. Dessa återfinns på leverans- och avsnittsnivå, men ej på dokument/fakturanivå.

9.1 Återredovisning av leverans

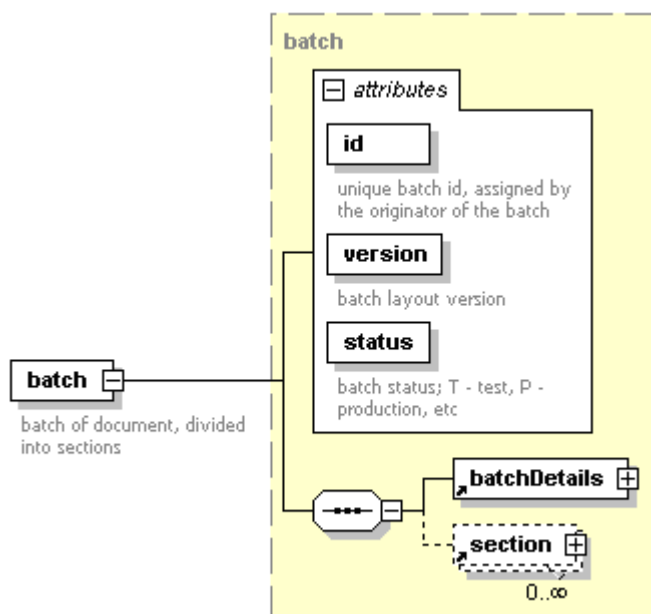

På leveransnivå kompletteras leveransen med ett status-element (batchStatus) som innehåller status om leveransen. Se kapitel [9.1.1](#) för mer information.

Elementtyp		Beskrivning																	
batch		Statusrapport																	
Element/attribut	Typ	Förekomst	Beskrivning																
@id	Identifier	1	Leveransidentitet Innehållet sätts av BGCs filhanteringssystem, Hopper. Attributet måste skickas med från avsändaren men ska vara tomt. <i>Exempel: id=""</i>																
@status	Character	1	Leveransstatus. Värde: e-faktura företag B2B <table border="1"> <thead> <tr> <th>Värde</th> <th>Beskrivning</th> </tr> </thead> <tbody> <tr> <td>C</td> <td>Certifiering mot BGC</td> </tr> <tr> <td>T</td> <td>Tester mot mottagare</td> </tr> <tr> <td>P</td> <td>Produktion</td> </tr> </tbody> </table> e-faktura privat B2C <table border="1"> <thead> <tr> <th>Värde</th> <th>Beskrivning</th> </tr> </thead> <tbody> <tr> <td>C</td> <td>Certifiering mot webbhotell</td> </tr> <tr> <td>T</td> <td>Tester mot e-girosystemet</td> </tr> <tr> <td>P</td> <td>Produktion</td> </tr> </tbody> </table> Se kapitel 5.2 för mer information	Värde	Beskrivning	C	Certifiering mot BGC	T	Tester mot mottagare	P	Produktion	Värde	Beskrivning	C	Certifiering mot webbhotell	T	Tester mot e-girosystemet	P	Produktion
Värde	Beskrivning																		
C	Certifiering mot BGC																		
T	Tester mot mottagare																		
P	Produktion																		
Värde	Beskrivning																		
C	Certifiering mot webbhotell																		
T	Tester mot e-girosystemet																		
P	Produktion																		
@version	Version	1	Version på leveransformatet. Standard: "1.0"																
batchDetails	Aggregerad	1	Leveransinformation. Se kapitel 7.1.1 för mer information.																
section	Aggregerad	0..n	Dokumentavsnitt. Se kapitel 9.2 för mer information.																
batchStatus	Aggregerad	1	Leveransstatus. Se kapitel 9.1.1 nedan.																

9.1.1 Status på leveransnivå

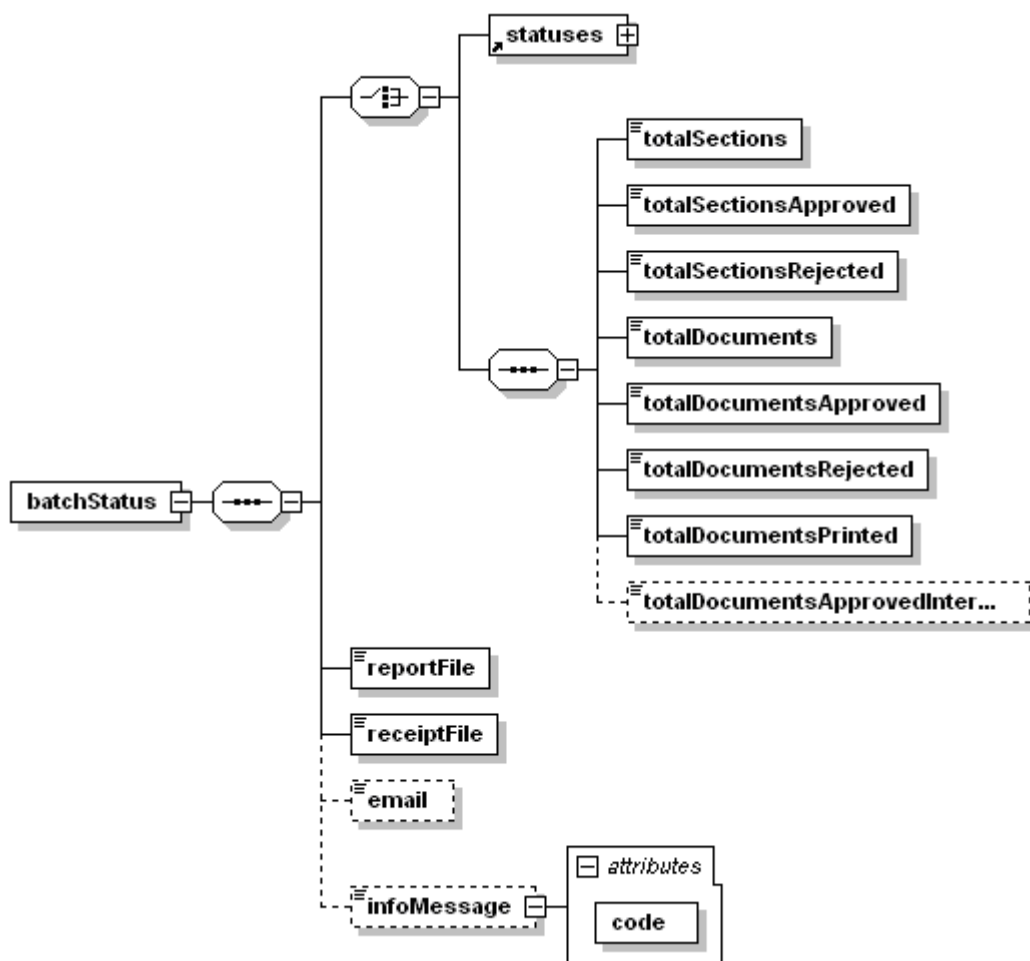

Elementtyp		Beskrivning	
batchStatus		Statusrapport för en leverans	
Element/attribut	Typ	Förekomst	Beskrivning
totalSections	Integer	1	Antal avsnitt som behandlats.
totalSectionsApproved	Integer	1	Antal godkända avsnitt.
totalSectionsRejected	Integer	1	Antal felaktiga avsnitt.
totalDocuments	Integer	1	Antal dokument som behandlats.
totalDocumentsApproved	Integer	1	Antal godkända dokument.
totalDocumentRejected	Integer	1	Antal felaktiga dokument.
totalDocumentsPrinted	Integer	1	Antal dokument som gick till printbyrå av de felaktiga dokumenten. Exempel: Om återredovisningen aviserar 3 felaktiga dokument men 2 printade dokument, betyder det att 1 dokument innehöll allmänt fel men 2 dokument innehöll "felet" elektronisk mottagare saknas och skickades därför till printbyrån.

totalDocumentsApprovedIntermediator	Integer	0..1	<p>Antal godkända dokument i leveransen som har skickats vidare till annan e-fakturanod än BGC.</p> <p>Dessa dokument är bara preliminärt godkända. Endast avvisade e-fakturer kommer återrapporteras. Om kvittens inte erhållits inom 24 timmar, vardagar så bör dokumentet anses som godkänt.</p>
statuses	Statuses	1	<p>Felstatus på leveransnivå.</p> <p>Detta element ersätter de sex ovanstående elementen. Se kapitel 9.4 för mer information.</p>
reportFile	Character	1	<p>Namn på återrapporteringsfil; det namn som Streamserve använder när den skickar filen vidare till Hopper eller Scanning. OBS! BGC-internt.</p>
receiptFile	Character	1	<p>Namn på kvittensfilen som Streamserve skickar tillbaka till Webbhotellet. OBS! BGC-internt.</p>
email	Character	0..1	<p>e-postadress som används för återrapportering till avsändaren av filen. Adressen registreras av BGC vid anslutningen av fakturautställaren. Se kapitel 5.3.1 för mer information.</p>
infoMessage	Character	0..1	<p>Beskrivande fritext för typ av återredovisning.</p>
infoMessage/@code	Character	0..1	<p>Kod som identifierar typ av återredovisning.</p> <p>Möjliga värden:</p> <p>REP1 = Slutgiltig återredovisning. Inga dokument skickades till någon intermediator.</p> <p>REP2 = Icke slutgiltig återredovisning. Ett eller flera dokument skickades till intermediator vilket innebär att fördröjd återredovisning kan komma senare.</p> <p>REP3 = Fördröjd återredovisning. Dokument som skickades till intermediator kan felrapporteras i en fördröjd återredovisning.</p>

9.2 Återrapportering av avsnitt

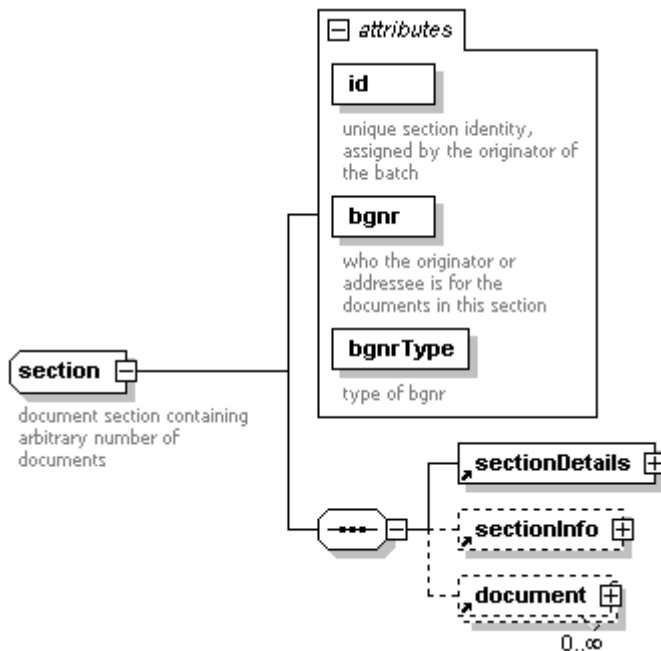

Precis som för leveranser, kompletteras avsnitt med ett statuselement (sectionStatus) som innehåller status om avsnittet. Se kapitel [9.2.1](#) för mer information.

Elementtyp		Beskrivning	
section		Statusrapport	
Element/attribut	Typ	Förekomst	Beskrivning
@id	Identifier	1	Avsnittsidentitet. Är unikt i förhållande till bgnr i section för varje leverans (för en batch id). Samma avsnitts-id får inte förekomma två gånger på en och samma leverans. Format: Alfnumeriskt. Max 15 tecken
@bgnr	Bgnr	0..1	Bankgironumret för den som associeras med dokumenten i det aktuella avsnittet. Kan vara antingen utställare/skaparen eller mottagaren av dokumenten. Format: Se 4.1.3 för mer information.
@originatorID	Character	0..1	Godtycklig referens på utställare. Fältet används endast då en utställare skickar en fil. Värdet måste finnas registrerat hos BGC så att BGC kan koppla värdet till ett bgnr. Endast ett av fälten @bgnr eller originatorID får användas. Format: Alfnumeriskt. Max 40 tecken
@bgnrType	Character	1	Typ av bankgironummer associerat med avsnittet. Värdealternativ:

			originator – utställare, används i inkommande leveranser samt leveranser till printbyrå addressee – fakturamottagare, används i övriga utgående leveranser
sectionDetails	Aggregerad	1	Avsnittsinformation. Se kapitel 7.2.1 för mer information.
sectionInfo	Aggregerad	0..1	Kompletterande avsnittsinformation. Se kapitel 7.2.2 för mer information.
document	Aggregerad	0..n	Godtyckliga dokument. Se kapitel 9.3 för mer information.
sectionStatus	Aggregerad	1	Avsnittsstatus. Se kapitel 9.2.1 nedan.

9.2.1 Status på avsnittsnivå

Elementet meddelar status på de dokument som ingick i det aktuella avsnittet, t.ex. antal dokument inom avsnittet som gick till printbyrå.

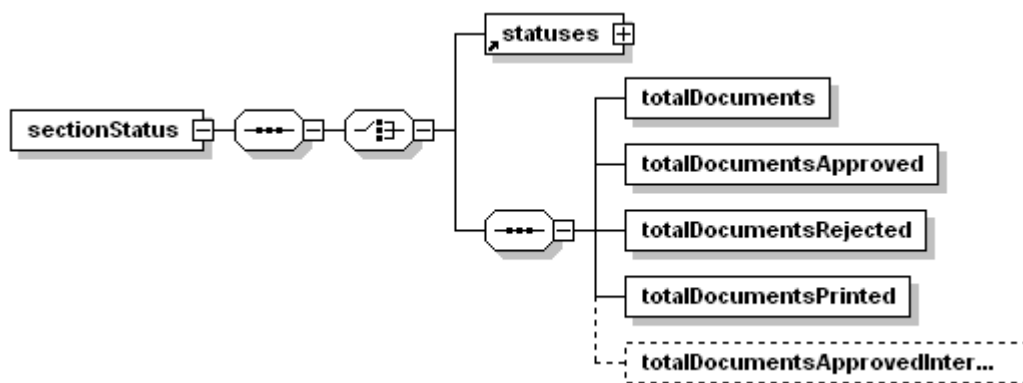

Elementtyp		Beskrivning	
sectionStatus		Avsnittsstatus	
Element/attribut	Typ	Förekomst	Beskrivning
totalDocuments	Integer	1	Antal behandlade dokument i avsnittet
totalDocumentsApproved	Integer	1	Antal godkända dokument i avsnittet.
totalDocumentsRejected	Integer	1	Antal felaktiga dokument i avsnittet.
totalDocumentsPrinted	Integer	1	Antal dokument i avsnittet som gick till printbyrå av de felaktiga dokumenten. Exempel: Om återredovisningen aviserar 3 felaktiga dokument men 2 printade dokument, betyder det att 1 dokument innehöll allmänt fel men 2 dokument innehöll "felet" <i>elektronisk mottagare saknas</i> och skickades därför till printbyrån.
totalDocumentsApprovedIntermediator	Integer	0..1	Antal godkända dokument i avsnittet som har skickats vidare till annan e-fakturanod än BGC. Dessa dokument är bara preliminärt godkända. Endast avvisade e-fakturer kommer

			återrapporteras. Om kvittens inte erhållits inom 24 timmar, vardagar så bör dokumentet anses som godkänt.
statuses	Statuses	1	Status på avsnittsnivå. Detta element ersätter de fyra ovanstående elementen. Se kapitel 9.4 för mer information.

9.3 Återrapportering av dokument

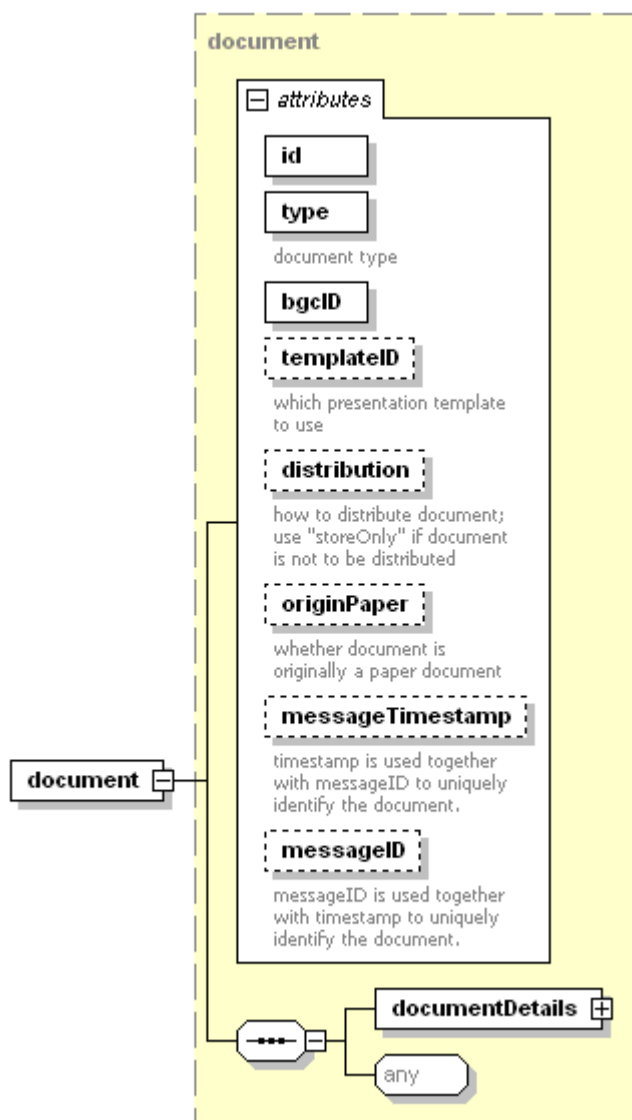

Återrapportering av dokument sker om dokumentet är felaktigt. I detta kapitel används faktura som dokument för att illustrera var statusinformationen hamnar i XML-strukturen.

Elementtyp		Beskrivning	
document		Faktura. Se kapitel 7.3 för mer information	
Element/attribut	Typ	Förekomst	Beskrivning
documentDetails	Aggregerad	1	Information om dokumentet. Se kapitel 7.3.1 för mer information.
<i>Any</i>		1	Godtyckligt dokumentunderlag.
statuses	Aggregerad	1	Statusinformation. Se kapitel 9.4 nedan.

9.4 Statuslista

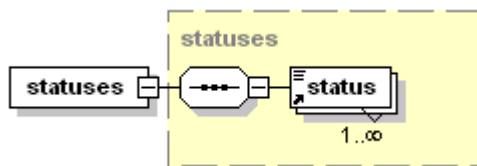

Elementtyp		Beskrivning	
statuses		Lista med status	
Element/attribut	Typ	Förekomst	Beskrivning
Status	Status	1..n	Statusmeddelande. Se kapitel 9.4.1 nedan.

9.4.1 Status

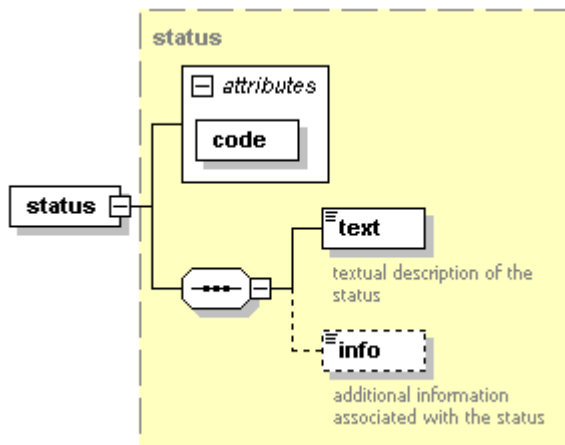

Elementtyp		Beskrivning	
status		Lista med status.	
Element/attribut	Typ	Förekomst	Beskrivning
@code	Code	1	En fyrställig statuskod. Se avsnitt 13 för mer information.
text	Character	1	Meddelande/text som beskriver statusen.
info	Character	0..1	Ytterligare information om den inträffade statusen, såsom specifika meddelanden, data eller annan information om den inträffade händelsen.

10 Leveranskvittens (används endast internt av BGC)

Vid distribuering av utleveranser (fakturafiler till fakturamottagare), förväntas en kvittens skapas som talar om vilka avsnitt och dokument som gick att distribuera.

10.1 Leveranskvittens

Kvittensen för en leverans innehåller totala antalet avsnitt och dokument som kvitteras samt information om de kvitterade avsnitten.

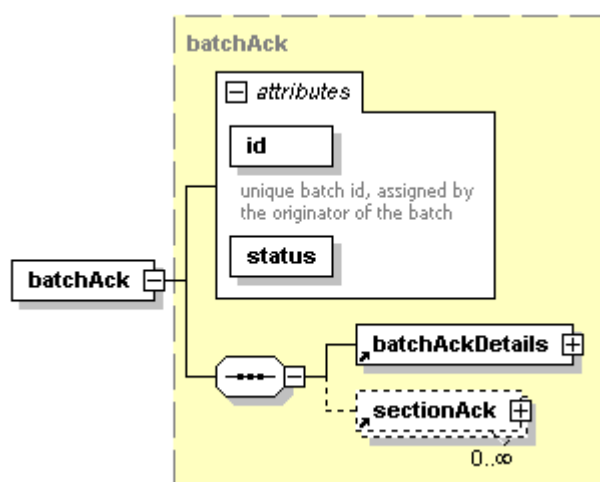

Elementtyp		Beskrivning	
batchAck		Leveranskvittens	
Element/attribut	Typ	Förekomst	Beskrivning
@id	Identifier	1	Leveransidentitet
batchAckDetails	Aggregerad	1	Leveranskvittensinformation. Se kapitel 10.1.1 nedan.
sectionAck	Aggregerad	0..n	Avsnittskvittens. Se kapitel 10.2 för mer information.

10.1.1 Leveranskvittensinformation

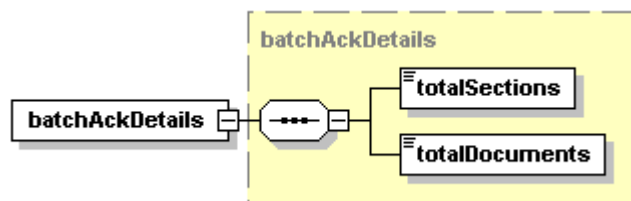

Elementtyp		Beskrivning	
batchAckDetails		Leveranskvittensinformation	
Element/attribut	Typ	Förekomst	Beskrivning
totalSections	Integer	1	Totalt antal kvitterade avsnitt.
totalDocuments	Integer	1	Totalt antal kvitterade dokument.

10.2 Avsnittskvittens

Kvittensen för ett avsnitt innehåller totala antalet kvitterade dokument i avsnittet samt kvittens för varje enskilt dokument.

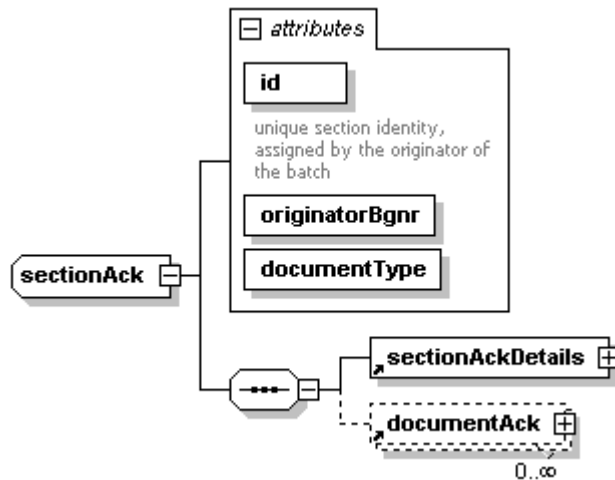

Elementtyp		Beskrivning	
sectionAck		Avsnittskvittens	
Element/attribut	Typ	Förekomst	Beskrivning
@id	Identifier	1	Avsnittsidentitet.
sectionAckDetails	Aggregerad	1	Avsnittskvittensinformation. Se kapitel 10.2.1 nedan.
documentAck	Aggregerad	0..n	Dokumentkvittens. Se kapitel 10.3 för mer information.

10.2.1 Avsnittskvittensinformation

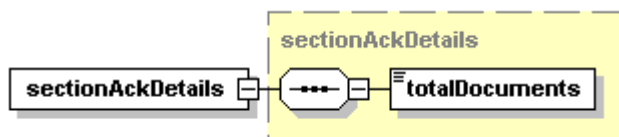

Elementtyp		Beskrivning	
sectionAckDetails		Avsnittskvittensinformation	
Element/attribut	Typ	Förekomst	Beskrivning
totalDocuments	Integer	1	Totalt antal kvitterade dokument.

10.3 Dokumentkvittens

Kvittensen för ett dokument pekar ut vilket dokument som kvitteras. Både avsändarens och e-fakturas nyckel på dokumentet används.

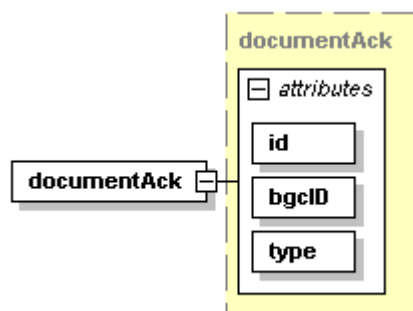

Elementtyp	Beskrivning		
documentAck	Dokumentkvittens		
Element/attribut	Typ	Förekomst	Beskrivning
@id	Identifier	1	Dokumentidentitet.
@type	Character	1	Dokumenttyp.
@bgclD	Timestamp	1	Unik identitet på dokumentet i e-fakturasystemet.

11 Generella element

Detta avsnitt beskriver de generiska elementtyper och dess element som förekommer ofta i BGC Invoice.

11.1 Tidsperiod

Elementtyp		Beskrivning	
period		Tidsperiod	
Element/attribut	Typ	Förekomst	Beskrivning
startDate	Date	1	Startdatum för perioden. Format: CCYY-MM-DD
endDate	Date	1	Slutdatum för perioden. Format: CCYY-MM-DD

11.2 Belopp

Elementtyp	Typ	Beskrivning	
amount	Decimal	Belopp. Se kapitel 4.1.1 för mer information.	
Element/attribut	Typ	Förekomst	Beskrivning
@currency	Code	1	Giltig Valutakod enligt ISO 4217. Exempelvärden: SEK, EUR Hänvisning: http://www.iso.se/

11.3 Antal

Elementtyp	Typ	Beskrivning	
quantity	Integer	Antal	
Attribut	Typ	Förekomst	Beskrivning
@unitCode	Code	0..1	Enhetskod. Godtyckligt värde. Exempelvärden: kg, m, h

11.4 Enhet

Elementtyp	Typ	Beskrivning	
unit	Character	Enhetsbeskrivning. Fritext. T.ex. timmar, styck, kilo	
Attribut	Typ	Förekomst	Beskrivning
@code	Code	0..1	Godtyckligt kod-attribut till <i>unit</i> . Exempelvärden: kg, m, h

11.4.1 Längd (exempel)

Beskrivning	Kod
Millimeter	MMT
Centimeter	CMT
Decimeter	DMT
Meter	MTR
Hektometer	HMT

Kilometer	KMT
-----------	-----

11.4.2 Vikt/massa (exempel)

Beskrivning	Kod
Milligram	MGM
Gram	GRM
Hektogram	HGM
Kilogram	KGM
Ton (metriskt)	TNE
Kiloton	KTN

11.4.3 Energi (exempel)

Beskrivning	Kod
Joule	JOU
Kilojoule	KJO
Wattimme	WHR
Kilowattimme	KWH
Megawattimme	MWH
Gigawattimme	GWH

11.4.4 Yta (exempel)

Beskrivning	Kod
Kvadratmillimeter	MMK
Kvadratcentimeter	CMK
Kvadratdecimeter	DMK
Kvadratmeter	MTK
Kvadratkilometer	KMK
Hektar	HAR

11.4.5 Antal/nummer (exempel)

Beskrivning	Kod
Styck	PCE
Förpackning	PC
Hundra	CEN
Tusen	MIL
Miljon	MIO
Miljard	MLD
Biljon	BIL
Triljon	TRL

11.4.6 Tid (exempel)

Beskrivning	Kod
Sekund	SEC
Minut	MIN
Timme	HUR
Dag	DAY

11.5 Villkor

Elementtyp	Typ	Beskrivning	
Terms	Character	Villkor, villkorstext	
Element/attribut	Typ	Förekomst	Beskrivning
@code	Code	0..1	Villkorskod. Valfritt värde.

11.6 Tillvägagångssätt

Elementtyp	Typ	Beskrivning	
Method	Character	Metod eller sätt såsom leveranssätt, betalningssätt	
Element/attribut	Typ	Förekomst	Beskrivning
@code	Code	1	Metodkod. Obligatoriskt värde.

11.7 Momsbelopp

Vilka momsbelopp som finns, vad momsen är beräknad på, momssatsen samt om det finns flera momssatser.

Elementtyp	Typ	Beskrivning	
vatAmount	Decimal	Momsbelopp	
Element/attribut	Typ	Förekomst	Beskrivning
@currency	Code	1	Valutakod. Se kapitel 8.2.3 för mer information.
@rate	Decimal	0..1	Momssats; standard 25% Format: Se kapitel 4.1.8 .
@base	Decimal	0..1	Ursprungsbelopp på vilken momsen är uträknad.
@vatCode	Code	0..1	Momskod. Valfritt värde.
@currencyAC	Code	0..1	Redovisningsvalutans valutakod. Se kapitel 8.2.3 för mer information.
@baseAC	Decimal	0..1	Redovisningsvalutans ursprungsbelopp på vilken momsen är uträknad
@vatAmountAC	Decimal	0..1	Totala momsbeloppet för redovisningsvalutan.
@vatCodeAC	Code	0..1	Momskod för redovisningsvalutan. Valfritt värde.
@text	Character	0..1	Fritextfält, t ex för att ange motiv för eventuellt momsfritt belopp.

11.8 Adress

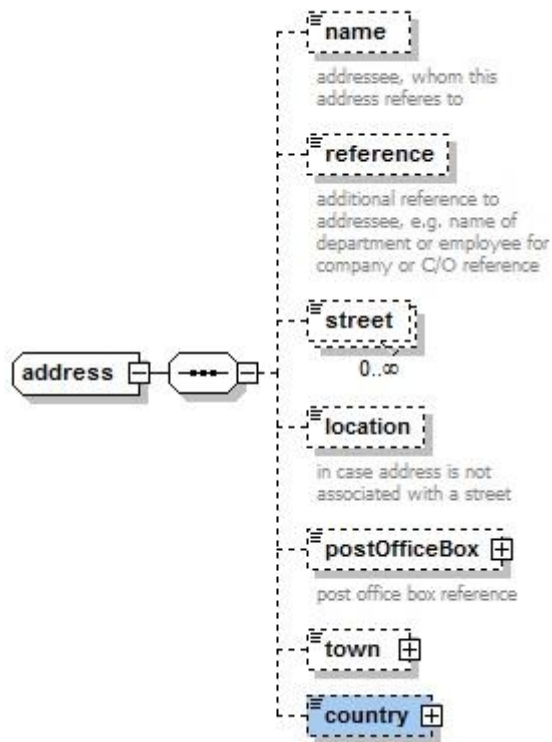

Elementtyp		Beskrivning	
adress		Adress	
Element/attribut	Typ	Förekomst	Beskrivning
name	Character	0..1	Adressatens namn. Verbalt namn. Kan vara samma som företagsnamnet, d.v.s. AB-namnet.
reference	Character	0..1	Enhet på företaget, affärsområde, grupp eller referens.
street	Character	0..n	Gatuadress.
street/@number	Character	0..1	Attributet används ej och BGC tar ej hänsyn till det i konverteringar. Använd adress/street.
location	Character	0..n	Elementet används ej och BGC tar ej hänsyn till det i konverteringar. Använd adress/town. Plats eller område.
postOfficeBox	Character	0..1	Postbox.
postOfficeBox/@number	Character	0..1	Attributet används ej och BGC tar ej hänsyn till det i konverteringar. Använd adress/postOfficeBox. Postboxnummer.
town	Character	0..1	Postort.
town/@postCode	Character	0..1	Postnummer. Ska endast innehålla numret och ej

			landskod med bindestreck.
country	Character	0..1	Land.
country/@code	Code	0..1	Landskod enligt ISO. Exempelvärde: SE, FI, UK , etc.

11.9 Kontaktuppgifter

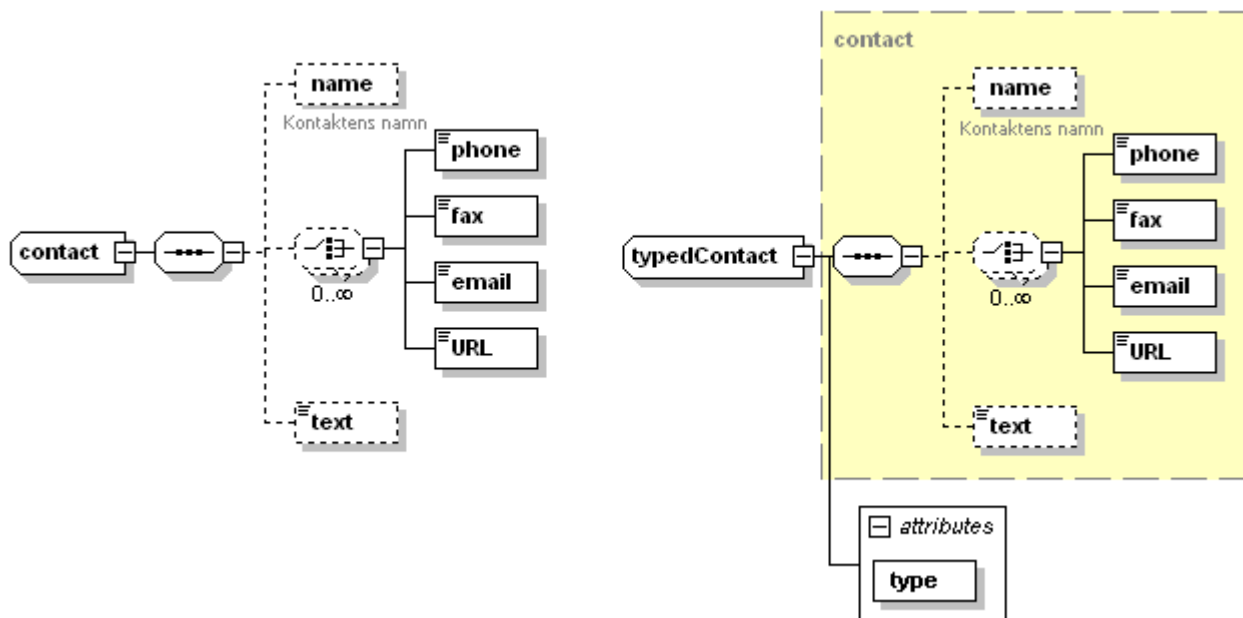

Elementtyp	Beskrivning		
contact / typedContact	Kontaktinformation		
Element/attribut	Typ	Förekomst	Beskrivning
@type	Character	1	Attributet används ej och BGC tar ej hänsyn till det i konverteringar. OBS! Endast för typedContact Typ av kontaktinformation. Fritext.
name	Character	0..1	Namn på kontaktperson eller referens.
phone	Character	0..1	Telefonnummer.
fax	Character	0..1	Faxnummer.
email	Character	0..1	e-postadress.
URL	URL	0..1	Webblänk.
text	Character	0..1	Fritext, valfri referens. Här läggs bl.a. kontaktpersonens elektroniska adress om det finns en sådan. Adressen används för att styra fakturan till rätt person i t.ex. mottagarens workflow-system.

11.10

Kontouppgifter

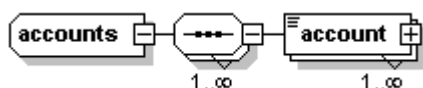

Elementtyp		Beskrivning	
accounts		Kontouppgifter	
Element/attribut	Typ	Förekomst	Beskrivning
account	Account	1..n	Konto

OBS! För B2C gäller följande regelverk för betalningsmottagningsgironr d.v.s. det bgnr som pengarna kommer att sättas in på utifrån betalraden:

- om account-nummer saknas används originatorbgnr (det avtalsbgnr som tas fram i samband med anslutning)
- om account-nummer finns används det första account-numret och den typ som är angiven för account-numret

Elementtyp	Typ	Beskrivning	
account	Account	Kontonummer. Format för bgnr/IBAN: Se kapitel 4.1.3	
Element/attribut	Typ	Förekomst	Beskrivning
@type	Character	1	Kontotyp. Värden: BG (bankgiro), PG (postgiro), IBAN , BE (kontonummer) etc. BBAN – kontonr för inhemska betalningar
@bic	Identifier	0..1	BIC-kod (Bank Identifier Code).
@id	Identifier	0..1	Kontoidentitet som används för att hitta rätt konto i mängden av konton.
@swift	Character	0..1	Attributet används ej, använd account/@bic.
@primary	Boolean	0..1	Anger om kontot är det primära betalningskontot d.v.s. det konto som mottagaren helst bör använda vid betalningar. Värde: true (ja), false (nej)

11.11

Dokumentreferens

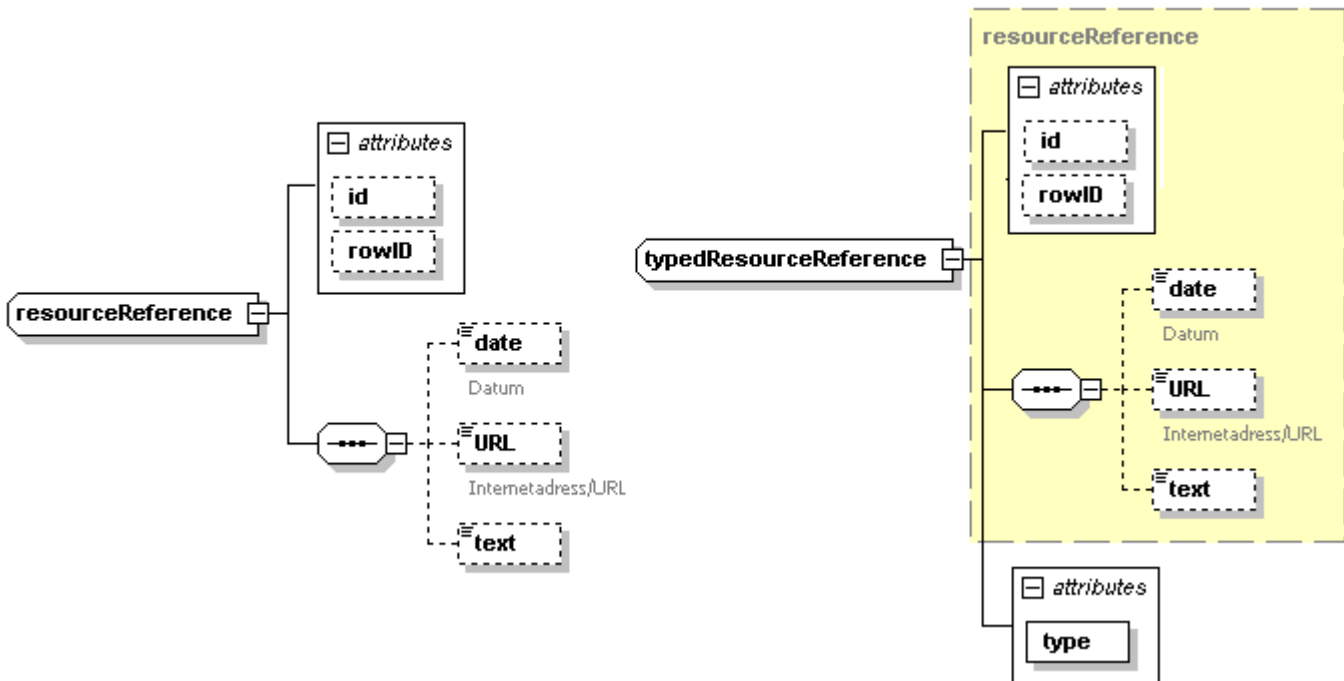

Typ		Beskrivning	
resourceReference / typedResourceReference		Referens till annat dokument	
Element/attribut	Typ	Förekomst	Beskrivning
@id	Identifier	0..1	Identitet på dokumentet.
@rowID	Identifier	0..1	Pekar på en rad/avsnitt i dokumentet.
@type	Code	1	OBS! Endast för typedDocumentReference Anger vilken typ av dokument som referensen refererar till.
date	Date	0..1	Datum som är relaterat till dokumentet T.ex. orderdatum
URL	URL	0..1	Webblänk till dokumentet.
text	Character	0..1	Fritextbeskrivning om dokumentet.

Det går att använda documentReference för att direkt styra referenser vid konvertering till Svefaktura. Här nedan beskrivs hur man gör detta.

Typ		Beskrivning	
Element/attribut	Typ	Förekomst	Beskrivning
@id	Identifier	0..1	Värdet här mappas till något av följande fält i Svefaktura: AdditionalDocumentReference/cac:ID/@identificationSchemeID Eller RequisitionistDocumentReference /cac:ID Eller InitialInvoiceDocumentReference
@rowID	Identifier	0..1	AdditionalDocumentReference/cac:ID/@identificationSchemeAgencyName
@type	Code	1	Anger vilken referens i Svefaktura som man vill att denna mappas mot. Tillåtna värden är: AdditionalDocumentReference RequisitionistDocumentReference InitialInvoiceDocumentReference Denna styr vart värdet i @id ovan hamnar.
text	Character	0..1	AdditionalDocumentReference/cac:ID/@identificationSchemeID

11.12 Bank

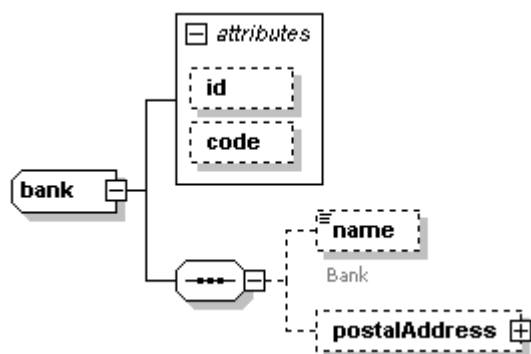

Elementtyp		Beskrivning	
bank		Bank	
Element/attribut	Typ	Förekomst	Beskrivning
@id	Identifier	0..1	Alfanumerisk kod som identifierar banken. Exempelvärde: SEB Se kapitel 11.12.1 för mer information.
@code	Code	0..1	Numerisk kod som representerar banken, såsom huvudclearingnummer (HCLNR), clearingnummer (CLNR) eller liknande. Exempelvärde: 6146 Se kapitel 11.12.1 för mer information.
name	Character	0..1	Namn på banken. Format: Alfanumeriskt.
postalAddress	Address	0..1	Bankens postadress. Se kapitel 11.8 för mer information.

11.12.1 Bankidentiteter

Banknamn	Kortnamn (ENAR)	BankID	CLNR
Danske Bank	OEB	0035	1200
SEB	SEB	0019	5000
Handelsbanken	SHB	0027	6000
Skandiabanken	SKB	0043	9150
Swedbank	FSPA	0051	8000
Nordea	NB	0078	3000
Länsförsäk.bank	LFB	0124	9020
Sparbanken Öresund	FINN	0086	9300
ICA banken	ICA	0116	9270
Sparbanken Syd	SYD	0159	9570
DNB	DNB	0132	9190

13 Svarskoder/Felkoder

Nedan finns alla felkoder som e-fakturasystemet kan generera beskrivna. Kolumnen "Kod" definierar den unika identifieraren på statusen eller felet. Kolumnen "Typ" beskriver kategorin som status- och felkoden tillhör.

Kolumnen kod anger till vilken del som felkoden härstammar där xx anger numret för felkoden.

- VBxx = Batchfel
- VSxx = Sectionsfel
- VDxx = Documentfel
- EGxx = E-girofel, fel från e-giro systemet (**B2C fakturor**)
- VIxx = Fel från mottagande e-fakturanod (**Intermediator**)
- IBxx = Fel från Internetbanken

Följande typer/kategorier finns definierade:

- V = Validation error (Webbhotellet)
- VI = Validation Intermediator error (Mottagande Intermediator)
- EE = E-giro External error (e-girosystemet)
- IB = Internetbank error (Mottagande Internetbank)

Batch

Om fel uppstår på batch-nivå avvisas hela filen. Inget avsnitt eller dokument i batchen kommer att läsas in. Beroende på typ av fel kommer innehållet att återredovisas. Kontrollera kolumnen längst till höger för att se om underlaget återredovisas till avsändaren.

Section

Om en del blir fel på ett avsnitt t.ex. att antalet fakturor i avsnittet ej stämmer mot det antal fakturor som e-faktura räknar avvisas hela avsnittet d.v.s. alla fakturorna i avsnittet. Om övriga avsnitt är okej läses dessa in i systemet.

Document

Om en faktura blir fel avvisas denna till avsändaren. Om övriga fakturor är okej läses dessa in i systemet.

Svarskoder:

13.1 VB Felkoder

Kod	Beskrivning (<i>kursivt i kundmeddelande</i>)	Åtgärd
VB05	<p><i>Antal dokument ej angivet</i></p> <pre><batch> <batchDetails> <totalDocuments></totalDocuments> </batchDetails> </batch></pre> <p>Leveransen återrapporteras</p>	<p>Filen bearbetades inte. Antalet angivna dokument stämde ej med antalet bearbetade.</p>
VB06	<p><i>Antal dokument i leveransen ej lika med angivet antal</i></p> <p>Antalet dokument i totalDocuments stämmer inte överens med antalet i leveransen.</p> <pre><batch> <batchDetails> <totalDocuments></totalDocuments> </batchDetails> </batch></pre>	<p>Filen bearbetades inte. Antalet angivna dokument stämde ej med antalet bearbetade.</p>

Kod	Beskrivning (<i>kursivt</i> i kundmeddelande)	Åtgärd
	Leveransen återrapporteras	
VB07	Leveransen är ej test- eller prodmärkt <batch status></batch> Leveransen återrapporteras	Filen kan inte läsas. Larm hos BGC.
VB08	Leveransen har felaktig status <batch status></batch> Leveransen återrapporteras	Filen kan inte läsas. Larm hos BGC.
VB11	Avsändare avslutad <batch> <batchDetails> <bgnr></bgnr> </batchDetails> </batch> Leveransen återrapporteras	Filen kan inte läsas. Larm hos BGC.
VB12	Antal sektioner ej angivet <batch> <batchDetails> <totalSections></totalSections> </batchDetails> </batch> Leveransen återrapporteras	Filen kan inte läsas. Larm hos BGC.
VB13	Antal sektioner leveransen ej lika med angivet antal Antalet avsnitt i totalSections är inte lika med antalet avsnitt i leveransen. <batch> <batchDetails> <totalSections></totalSections> </batchDetails> </batch> Leveransen återrapporteras	Filen kan inte läsas. Larm hos BGC.
VB14	Avsnittsid ej angivet <batch> <section id></section> </batch> Leveransen återrapporteras	Filen kan inte läsas. Larm hos BGC
VB15	Avsnittsid är ej unikt <batch> <section id></section> </batch>	Filen kan inte läsas. Larm hos BGC.

Kod	Beskrivning (<i>kursivt i kundmeddelande</i>)	Åtgärd
	Leveransen återrapporteras	
VB16	<p><i>Utställare ej angivet i sektionen</i></p> <pre><batch> <section bgnr></section> </batch></pre> <p>Leveransen återrapporteras</p>	<p>Filen kan inte läsas. Larm hos BGC.</p>
VB17	<p><i>Utställare i sektionen ej upplagd</i></p> <pre><batch> <section bgnr></section> </batch></pre> <p>Leveransen återrapporteras</p>	<p>Filen kan inte läsas. Larm hos BGC.</p>
VB18	<p><i>Utställare ej angivet i dokumentet</i></p> <pre><batch> <section> <document> <documentDetails> <originatorBgnr></originatorBgnr> <documentDetails> </document> </section> </batch></pre> <p>Leveransen återrapporteras</p>	<p>Filen kan inte läsas. Larm hos BGC.</p>
VB19	<p><i>För många felaktiga dokument</i></p> <p>Leveransen återrapporteras</p>	<p>Filen kan inte läsas. Larm hos BGC</p>
VB21	<p>Både bgnr och utställaralias får ej användas samtidigt. Återrapporteras till det bgnr som angivits under batch/batchDetails/bgnr</p> <p>Leveransen återrapporteras</p>	<p>Filen kan inte läsas. Larm hos BGC</p>

13.2 VS Felkoder

Kod	Beskrivning (<i>kursivt i kundmeddelande</i>)	Åtgärd
VS01	<p><i>Antal dokument i avsnittet ej lika med angivet antal</i></p> <p>Antalet dokument i totalDocuments stämmer inte överens med antalet dokument i avsnittet.</p> <pre><section> <sectionDetails> <totalDocuments></totalDocuments > </sectionDetails> </section></pre>	<p>Kontrollera skickad fil och korrigera datat.</p>

Kod	Beskrivning (<i>kursivt i kundmeddelande</i>)	Åtgärd
VS02	<p><i>Utställare i sektionen avslutad</i></p> <p>bgnr är status = 'D' i tabellen EWH_BGNR.</p> <pre><batch> <section bgnr></section> </batch></pre>	Kontakta BGC. Ange ditt avtalsbgnr.
VS03	<p><i>Utställare i sektionen ej kopplad till servicebyrå</i></p> <p>Utställarens kundnummer, vars bgnr är ansluten till, är ej ansluten till en servicebyrå i tabellen EWH_ORIGINATOR.</p> <pre><batch> <section bgnr></section> </batch></pre>	Kontakta BGC. Ange ditt avtalsbgnr.
VS04	<p><i>BGNR på avsnittet tillhör inte samma företag som BGNR på leveransen</i></p> <p>bgnr måste vara samma som bgnr på leveransnivå.</p> <pre><batch> <section bgnr></section> </batch> <batch> <batchDetails> <bgnr></bgnr > </batchDetails> </batch></pre>	Avsändaren får kontrollera skickad fil och korrigera datat.
VS05	<p><i>Utställare i dokumentet ej upplagd</i></p> <p>bgnr finns inte registrerad i tabellen EWH_BGNR.</p> <pre><batch> <section bgnr></section> </batch></pre>	Kontakta BGC. Ange ditt avtalsbgnr.
VS07	Innehållet i sektionsfältet har för många tecken	Sektionen med innehållande dokument måste skickas om
VS08	Både bgnr och utställar alias kan inte anges samtidigt	Korrigera så endast bgnr eller utställar alias används

13.3 VD Felkoder

Samtliga VD koder valideras av Webbhotells koden förutom VD16 och VD17 som valideras mot mottagarspecifikt schema.

Kod	Beskrivning (<i>kursivt i kundmeddelande</i>)	Åtgärd
VD01	<i>Utställare i dokumentet avslutad</i>	Kontakta BGC och kolla

Kod	Beskrivning (<i>kursivt i kundmeddelande</i>)	Åtgärd
	Utställaren har status 'D' i databas tabellen ewh_bgnr. Dokumentet avvisat. Valideras för B2C och B2B.	att avtalet är korrekt registrerat i BGCs register.
VD02	<i>BGNR på dokumentet tillhör inte samma företag som BGNR på avsnittet</i> bgnr och originatorBgnr måste vara lika. <section id="20080210233454" bgnr ="0055986459" bgnrType="originator"> ... <documentDetails> < originatorBgnr >0055986459</originatorBgnr> </documentDetails> Dokumentet avvisat. Valideras för B2C och B2B.	Felaktig struktur. Avsändaren får kontrollera sin fil att bgnr är samma på både dokumentnivå och avsnittsnivå.
VD03	<i>Dokumentdubblett</i> Dubblettkontroll så att bgcID (Unique id) är unikt, <document id="544729296" bgcID ="2008-02-10-23.34.54.244269"... Dokumentet avvisat. Valideras för B2C och B2B.	Kontakta BGC.
VD04	<i>Unikt Id är av fel format eller saknas</i> bgcID (Unique id) saknas eller har fel format, <document id="544729296" bgcID ="2008-02-10-23.34.54.244269"... bgcID sätts av StreamServe. Dokumentet avvisat. Valideras för B2C och B2B.	Kontakta BGC. Felaktigt dokument-id satt av BGCs konverterare.
VD05	<i>Mall id saknas</i> templateID saknas i BGCInvoice document taggen eller är inte satt. <document id="544729296" bgcID="2008-02-10-23.34.54.244269" type="INV01" distribution="B2C" originPaper="false" templateID ="1"> Dokumentet avvisat. Valideras för B2C och B2B.	Avsändaren får kontrollera att mall-id är angivet i filen. Kontakta annars BGC.
VD06	<i>Mall avslutad</i> Mall med templateID har kan inte hittas, <document id="544729296" bgcID="2008-02-10-23.34.54.244269" type="INV01" distribution="B2C" originPaper="false" templateID ="1"> Dokumentet avvisat. Valideras för B2C och B2B.	Kontakta BGC. Felaktig mall har angivits i filen
VD07	<i>Mall finns inte upplagd</i> Mall med templateID har status 'D' (Deleted) eller 'U' (Unused) i databas tabellen ewh_template, <document id="544729296" bgcID="2008-02-10-23.34.54.244269" type="INV01" distribution="B2C" originPaper="false" templateID ="1"> Dokumentet avvisat. Valideras för B2C och B2B.	Kontakta BGC. Felaktig mall har angivits i filen
VD08	<i>Valutakod saknas</i> currency saknas i BGCInvoice totalAmount taggen, <invoiceTotal> <totalAmount currency="XXX"></totalAmount> </invoiceTotal> Dokumentet avvisat. Valideras för B2C och B2B.	Kontrollera skickad fil och korrigerera datat.
VD09	<i>Valutakod inkorrekt</i> Definieras i batch systemets konfigurationsfil InitConfig.xml. Giltiga valutakoder:	Kontrollera skickad fil och korrigerera datat.

Kod	Beskrivning (<i>kursivt i kundmeddelande</i>)	Åtgärd
	SEK och EUR. Dokumentet avvisat. Valideras enbart för B2C.	
VD10	<i>Ändringsbart belopp (CHANGEABLE_AMOUNT) saknas</i> changeableAmount saknas, <bankCustomer> <changeableAmount>true</changeableAmount> </bankCustomer> Dokumentet avvisat. Valideras enbart för B2C.	Kontrollera skickad fil och korrigera datat.
VD11	<i>Betalningssätt saknas</i> code saknas i BGCInvoice method taggen, <invoice> <payment> <method code="XX"></method> </payment> </invoice> Dokumentet avvisat. Valideras för B2C och B2B.	Kontrollera skickad fil och korrigera datat.
VD12	<i>Kundreferenstyp (CUST_TYPE) felaktig</i> type saknas eller är felaktig i bankCustomer -> identifier taggen ELLER identifier taggen, <bankCustomer> <identifier type="BE">0124198107197512</identifier> </bankCustomer> <identifier type=""/></buyer> Definieras i batch systemets konfigurationsfil InitConfig.xml. Giltiga valutakoder: BE och EG . Dokumentet avvisat. Valideras enbart för B2C.	Kontrollera skickad fil och korrigera datat.
VD13	<i>Mottagare saknas</i> originatorBgnr ej angivet eller utställaren är inte knuten till en printbyrå, <documentDetails> <originatorBgnr>0055986459</originatorBgnr> </documentDetails> Dokumentet avvisat. Valideras enbart för B2B.	Kontrollera skickad fil och korrigera datat. Kontrollera med BGC om e-fakturaadressen.
VD14	<i>Mottagare ej upplagd</i> originatorBgnr ej registrerat d.v.s. saknas i databas tabellen ewh_bgnr, <documentDetails> <originatorBgnr>0055986459</originatorBgnr> </documentDetails> Dokumentet avvisat. Valideras enbart för B2B.	Kontrollera skickad fil och korrigera datat. Kontrollera med BGC om e-fakturaadressen.
VD15	<i>Mottagare avslutad</i> originatorBgnr avslutad d.v.s. har status 'D' i databas tabellen ewh_bgnr,	Avsändaren får kontakta sin kund.

Kod	Beskrivning (<i>kursivt i kundmeddelande</i>)	Åtgärd
	<pre><documentDetails> <originatorBgnr>0055986459</originatorBgnr> </documentDetails></pre> <p>Dokumentet avvisat. Valideras enbart för B2B.</p>	
VD16	<p><i>Mottagarens obligatoriska värden saknas och/eller är inte på mottagarens angivna format</i></p> <p>Dokumentet avvisat. Valideras enbart för B2B.</p>	Kontrollera skickad fil och korrigera datat utifrån mottagarens angivna/unika kontroller.
VD17	<p><i>Formatfel</i></p> <p>Dokumentet avvisat. Valideras för B2C och B2B.</p>	Kontrollera skickad fil och korrigera datat. Generell kontroll mot e-fakturas XML Schema.
VD18	<p><i>Misslyckades sätta standardvärden</i></p> <p>Utställares standardvärden saknas i databas tabellen ewh_origin_def.</p> <p>Dokumentet avvisat. Valideras för B2C och B2B.</p>	Kontakta BGC.
VD19	<p><i>Distributionsvärdet ej korrekt</i></p> <p>Värdet på distribution saknas eller är varken B2B, B2C eller STO,</p> <pre><document id="544729296" bgcID="2008-02-10-23.34.54.244269" type="INV01" distribution="B2C" originPaper="false" templatelD="1"></pre> <p>Dokumentet avvisat. Valideras för B2C och B2B.</p>	Kontrollera att distributionssätt är angivet i filen. Kontakta annars BGC.
VD20	<p><i>Fakturadatum (INVOICEDATE) saknas eller har felaktigt värde</i></p> <pre><invoiceDetails> <invoiceDate>xxxx-xx-xx</invoiceDate> </invoiceDetails></pre> <p>Dokumentet avvisat. Valideras enbart för B2C.</p>	Kontrollera skickad fil och korrigera datat.
VD21	<p><i>Fakturareferensnummer (INVOICEID) saknas</i></p> <pre><document ... id="xxxxx"></document></pre> <p>Dokumentet avvisat. Valideras enbart för B2C.</p>	Kontrollera skickad fil och korrigera datat.
VD22	<p><i>Förfallodag (PMTDUEDATE) saknas eller har felaktigt värde</i></p> <pre><invoice id="544729296" type="INV01"> <payment status="unpaid"> <dueDate>2008-03-03</dueDate> </payment> </invoice></pre> <p>Dokumentet avvisat. Valideras enbart för B2C.</p>	Kontrollera skickad fil och korrigera datat.
VD23	<p><i>Totalt belopp (TOTALAMT) saknas</i></p> <pre><invoiceTotal> <totalAmount ...>xxx.xx</totalAmount> </invoiceTotal></pre> <p>Dokumentet avvisat. Valideras enbart för B2C.</p>	Kontrollera skickad fil och korrigera datat.
VD24	<p><i>Betalningskonto (ACCOUNT) saknas</i></p> <pre><seller> <accounts></pre>	Kontrollera skickad fil och korrigera datat.

Kod	Beskrivning (<i>kursivt i kundmeddelande</i>)	Åtgärd
	<pre><account ... id="xxxxxxxxx" /> </accounts> </seller></pre> <p>Dokumentet avvisat. Valideras enbart för B2C.</p>	
VD25	<p><i>Girotyp (ACCOUNT TYPE) saknas</i></p> <pre><seller> <accounts> <account ... type="XX" /> </accounts> </seller></pre> <p>Dokumentet avvisat. Valideras enbart för B2C.</p>	Kontrollera skickad fil och korrigera datat.
VD26	<p><i>Mottagares XSL felaktigt</i></p> <p>Dokumentet avvisat. Valideras enbart för B2B.</p>	Kontakta BGC
VD27	<p><i>Mottagares schema felaktigt</i></p> <p>Dokumentet avvisat. Valideras enbart för B2B.</p>	Kontakta BGC
VD28	<p><i>Mottagarreferens (CUST_TYPE_NUM) saknas</i></p> <p><bankCustomer><identifier type...> har fel värde. Se InitConfig.xml för giltiga värden.</p> <p>type saknas eller är felaktigt i bankCustomer -> identifier taggen ELLER identifier taggen,</p> <pre><bankCustomer> <identifier type="BE">0124198107197512</identifier> </bankCustomer> <identifier type=""></buyer></pre> <p>Definieras i batch systemets konfigurationsfil InitConfig.xml. Giltiga valutakoder: BE och EG.</p> <p>Dokumentet avvisat. Valideras enbart för B2C.</p> <p>???</p>	Kontrollera skickad fil och korrigera datat.
VD29	<p><i>Ändringsbart belopp (CHANGEABLE_AMOUNT) inkorrekt</i></p> <p>changeableAmount felaktigt,</p> <pre><bankCustomer> <changeableAmount>true</changeableAmount> </bankCustomer></pre> <p>Giltigt värde ska vara true eller false.</p> <p>Dokumentet avvisat. Valideras enbart för B2C.</p>	Ska vara true eller false . Avsändaren får kontrollera skickad fil och korrigera datat.
VD30	<p><i>Betalningssätt (PMTTYPE) inkorrekt</i></p> <pre><invoice> <payment> <method code="XX"></method></pre>	Ska vara EG , EA eller EF . Avsändaren får kontrollera skickad fil och korrigera datat.

Kod	Beskrivning (<i>kursivt i kundmeddelande</i>)	Åtgärd
	<pre></payment> </invoice></pre> <p>Dokumentet avvisat. Valideras enbart för B2C.</p>	
VD31	<p><i>Betalningskonto (ACCOUNT) inkorrekt (får endast innehålla siffror)</i> id får endast innehålla siffror samt får endast vara upp till 10 siffror långt,</p> <pre><seller> <accounts> <account ... id="xxxxxxxx" /> </accounts> </seller></pre> <p>Dokumentet avvisat. Valideras enbart för B2C.</p>	Får endast vara siffror. Avsändaren får kontrollera skickad fil och korrigera datat.
VD32	<p><i>Girotyp (ACCOUNT TYPE) inkorrekt</i></p> <pre><seller> <accounts> <account ... type="XX" /> </accounts> </seller></pre> <p>Giltiga värden BG eller PG.</p> <p>Dokumentet avvisat. Valideras enbart för B2C.</p>	Ska vara BG eller PG . Avsändaren får kontrollera skickad fil och korrigera datat.
VD33	<p><i>Totalt belopp (TOTALAMT) inkorrekt</i></p> <pre><invoiceTotal> <totalAmount ...>xxx.xx</totalAmount> </invoiceTotal></pre> <p>Totalt belopp får max vara 9999999999.99.</p> <p>Dokumentet avvisat. Valideras enbart för B2C.</p>	Kontrollera skickad fil och korrigera datat.
VD34	<p><i>Dokumenttyp saknas</i></p> <pre><document ... type="xxxxx"></document></pre> <p>Giltiga doktyper för B2C är INV01, INV02, INV03 samt DOK01.</p> <p>Dokumentet avvisat. Valideras för B2C och B2B.</p>	Kontrollera skickad fil och korrigera datat.
VD35	<p><i>Kundnummer (CUST_ID) är inkorrekt</i></p> <pre><buyer id="8107197512" sellerID="509815"></pre> <p>Max antal tecken för kundnummer är 16.</p> <p>Dokumentet avvisat. Valideras för B2C och B2B.</p>	Kontrollera skickad fil och korrigera datat.
VD36	<p><i>Kundreferens (CUST_TYPE_NUM) är inkorrekt</i></p> <pre><bankCustomer> <identifier type="BE">0124198107197512</identifier> </bankCustomer> <identifier type=""/></buyer></pre>	Kontrollera skickad fil och korrigera datat.

Kod	Beskrivning (<i>kursivt i kundmeddelande</i>)	Åtgärd
	Max antal tecken för kundreferens är 80. Dokumentet avvisat. Valideras för B2C och B2B.	
VD37	<i>Kundreferenstyp (CUST_TYPE) är inkorrekt</i> <bankCustomer> <identifier type="BE">0124198107197512</identifier> </bankCustomer> <identifier type=""/></buyer> Max antal tecken för kundreferens är 5. Dokumentet avvisat. Valideras för B2C och B2B.	Kontrollera skickad fil och korrigerat datat.
VD38	<i>Fakturan har ett negativt totalbelopp</i> <invoiceTotal> <totalAmount ...>xxx.xx</totalAmount> </invoiceTotal> Valideras både för debet- (INV01) och kreditfakturer (INV02). Dokumentet avvisat. Valideras enbart för B2C.	Kontrollera skickad fil och korrigerat datat.
VD39	<i>Kundreferens ej numerisk</i> <bankCustomer> <identifier type="BE">0124198107197512</identifier> </bankCustomer> <identifier type=""/></buyer> Kundreferensen innehåller något annat tecken än siffror. Dokumentet avvisat. Valideras enbart för B2C.	Kontrollera skickad fil och korrigerat datat.
VD40	<i>Utställaren eller mottagaren måste tillhöra en BGC-bank</i> <documentDetails> <originatorIntermediator></originatorIntermediator> <addresseeIntermediator></addresseeIntermediator> </documentDetails> Om mottagaren är en intermediator måste antingen utställaren eller mottagaren tillhöra en BGC bank. Dokumentet avvisat. Valideras enbart för B2B.	Kontakta utställare/mottagare och kontrollera banktillhörighet.
VD41	<i>Message ID saknas för fakturan</i> <document bgclD="2007-05-01-16.49.51.112222" id="192" type="INV01" distribution="B2B" templatelD="Felfelfel" messageTimestamp="2007-05-01-16.49.51.112222" messageID="abc123"> Dokumentet avvisat. Valideras enbart för B2B.	Avsändaren får kontrollera skickad fil och korrigerat datat.
VD42	<i>Message Timestamp saknas för fakturan</i> <document bgclD="2007-05-01-16.49.51.112222" id="192" type="INV01" distribution="B2B" templatelD="Felfelfel" messageTimestamp="2007-05-01-16.49.51.112222" messageID="abc123"> Dokumentet avvisat. Valideras enbart för B2B.	Kontrollera skickad fil och korrigerat datat.

Kod	Beskrivning (<i>kursivt i kundmeddelande</i>)	Åtgärd
VD43	<i>Dublettfel, en faktura med utställarens message ID och timestamp finns redan registrerad i systemet</i> <document bgcID="2007-05-01-16.49.51.112222" id="192" type="INV01" distribution="B2B" templateID="Felfelfel" messageTimestamp="2007-05-01-16.49.51.112222" messageID="abc123"> Kombinationen messageTimestamp och messageID finns redan lagrad i databasen. Dokumentet avvisat. Valideras enbart för B2B.	Kontrollera skickad fil och korrigerat datat.
VD44	<i>Fakturamottagarens intermedator finns inte registrerad</i> <documentDetails> < adresseelintermediator >NDEASESS</adresseelintermediator> Intermediatorn finns inte registrerad i databas tabellen ewh_intermediator.	Kontakta mottagare och korrigerat datat.
VD45	<i>Fakturan uppfyller inte EU-regelverket</i> 2008-05-30 felkoden används inte.	Kontrollera skickad fil och korrigerat datat.
VD46	<i>B2C-fakturor får inte skickas via intermedatorer som ej tillhör BGC</i>	Kontrollera skickad fil och korrigerat datat.
VD47	<i>Intermediatorn får ej skicka till en guldkund</i>	Kontakta mottagaren/mottagarens bank.
VD48	<i>Guldkund får ej skicka till en intermedator</i>	Kontakta din avtalsbank.
VD49	<i>Guldkund fr ej skicka till annan guldkund</i>	Kontakta din avtalsbank.
VD50	<i>Eftersom utställaren är en guldkund måste utställaren och mottagaren tillhöra samma bank</i>	Kontakta din avtalsbank.
VD51	<i>Eftersom mottagaren är en guldkund måste utställaren och mottagaren tillhöra samma bank</i>	Kontakta din avtalsbank.
VD52	<i>Guldkund får inte skicka B2C-faktura</i>	Kontrollera skickad fil och korrigerat datat.
VD54	Både bgnr och utställaralias får ej användas samtidigt	Korrigerat så endast bgnr eller utställar alias används
VD55	Utställaralias finns ej registrerat i systemet	Kontrollera alias och skicka om fakturan
VD56	Utställande bank får ej skicka dokument till mottagande bank	Kontakta din avtalsbank.
VD57	Mottagande bank får ej ta emot från dokumentets utställande bank.	Kontakta din avtalsbank.

14 Servicesidorna

Fakturaautställare och fakturamottagare som använder e-faktura kan gå in och titta i ett servicegränssnitt på de fakturor som är insända till e-fakturatjänsten.

För att få åtkomst till tjänsten måste beställning för behörighet skickas till e-fakturasupporten. Se nedan tabell för tillvägagångssätt.

Om du...	så...
vill lägga upp en ny användare som ska få tillgång till Servicesidorna	<ol style="list-style-type: none"> 1. Gå in på http://www.bgc.se. 2. Välj Om våra tjänster ► Fakturor. 3. Klicka på Elektronisk faktura. 4. Välj vilket sätt du vill logga in på, Servicesidor certifiering eller Servicesidor produktion, i menyn till höger. 5. Klicka på länken Behörighetsblankett 6. Resultat: Blanketten laddas ner. 7. Fyll i blanketten och skicka den till e-faktura@bgc.se
logga in	<ol style="list-style-type: none"> 8. Följ ovanstående inloggningsprocess till och med punkt 4. 9. Logga in med ditt användarnamn och lösenord
har glömt användarnamn eller lösenord	Kontakta e-fakturasupport på BGC.

Handläggaren i vissa fall också logga in på Servicesidorna via sin Internetbank. Kontakta din avtalsbank om du har frågor kring detta.

I en lista presenteras de bankgironummer som är kopplade till handläggaren. Vidare visas företagets namn, roll samt ankommande eller avgående format upp. Under knappen Sök faktura kan handläggaren söka på lagrade fakturor genom att knappa in bgnr, fakturareferens eller förfalldatum.

Hänvisning: För mer information om hur du använder Servicesidorna, se dokumenten *Användarhandbok Servicesidorna - Utställare* alternativt *Användarhandbok Servicesidorna - Mottagare* som går att ladda ner på <https://www.bgc.se>.

15 Rekommendationer av fakturainnehåll

15.1 EU-direktiv

Nedan presenteras de fakturauppgifter som är obligatoriska enligt EU-direktiv (2010/45/EU) för att en faktura ska vara giltig.

15.1.1 Tolkning av EU-direktivet enligt NEA

http://content.foreningshuset.se/kundmappar/7532/NEA-rapport_2_faktureringsdirektivet.pdf

Övergripande obligatoriska uppgifter utifrån EU-direktivet:

- Utfärdande datum
- Fakturanummer
- Registreringsnummer för moms på säljare och köpare
- Namn och adress på köpare och säljare
- Levererade varors mängd och art samt tjänstens omfattning och art m.m.
- Netto, moms och totalbelopp
- Moms beloppet måste uttryckas i nationella valutan.

Obligatoriska uppgifter som skall införas 1 januari 2013 utifrån EU-direktiv

- *Vid tillämpning av kontantmetod anges "kontantmetod"*
- *Vid tillämpning av självfakturering/self-billing anges "självfakturering"*
- *När köparen är betalningsansvarig anges "omvänd betalningsskyldighet"*
- *Vid tillämpning av omvänd skattskyldighet*
- *Vid tillämpning av vinstmarginal-beskattning för resebyråer anges "vinstmarginal-beskattning för resebyråer"*
- *Vid tillämpning av vinstmarginal-beskattning för begagnade varor, konstverk etc, anges "vinstmarginalbeskattning för begagnade varor, vinstmarginal-beskattning för konstverk resp. vinstmarginalbeskattning för samlarföremål och antikviteter"*

15.2 e-faktura, standardfaktura och presentation i standardmall

Nedan hittar du en lista över de vanligaste förekommande fakturauppgifterna i en debet, kredit samt räntefaktura och dess motsvarighet i BGC Invoice, uttryckt i element eller attribut. Listan täcker de obligatoriska uppgifter som ställs som krav i EU-direktivet.

BGC Invoice är ett omfattande fakturaformat med valmöjlighet att nyttja flera likartade element/attribut för att beskriva samma fakturauppgift. Denna lista är en riktlinje för vilka element eller attribut man bör använda för respektive fakturauppgift.

Kolumnen "Kardinalitet" anger om elementet är obligatoriskt eller valfritt ur e-fakturasystemets perspektiv. I några fall är ett ovanliggande element valfritt men vid nyttjande av det, blir underliggande element eller attribut obligatoriska. För att försäkra dig elementets betydelse bör du kontrollera det, se kapitel 8.

Samtliga av nedanstående XML-element presenteras i standardmallen.

Fakturauppgift Beskrivning	XML element	Kardinalitet
Leveransadress	<i>(leveransadress är valfritt, om leveransadress används är markerade värden nedan obligatoriska)</i>	
Namn	invoice/delivery/deliverree/name	Valfritt
Enhet/avdelning	invoice/delivery/deliverree/deliveryAddress/reference	Valfritt
Gatunamn	invoice/delivery/deliverree/deliveryAddress/street	Valfritt

Postnummer	invoice/delivery/deliverer/deliveryAddress/town/@postCode	Valfritt
Stad	invoice/delivery/deliverer/deliveryAddress/town	Valfritt
Land	invoice/delivery/deliverer/deliveryAddress/country	Valfritt
Landskod	invoice/delivery/deliverer/deliveryAddress/country/@code	Valfritt

Fakturaadress		
Namn	invoice/buyer/name	Obl
Enhet/avdelning	invoice/buyer/postalAddress/reference	Valfritt
Gatunamn	invoice/buyer/postalAddress/street	Valfritt
Plats, område	invoice/buyer/postalAddress/location	Valfritt
Enhet	invoice/buyer/postalAddress/reference	
Postnummer	invoice/buyer/postalAddress/town/@postCode	Valfritt
Stad	invoice/buyer/postalAddress/town	Valfritt
Land	invoice/buyer/postalAddress/country	Valfritt
Landskod	invoice/buyer/postalAddress/country/@code	Valfritt

Vår referens		
Namn	invoice/seller/salesContact/name	Valfritt
Telefon	invoice/seller/salesContact/phone	Valfritt
Fax	invoice/seller/salesContact/fax	Valfritt
E-post	invoice/seller/salesContact/email	Valfritt
Referens-ID	invoice/seller/salesContact/text	Valfritt

Er referens		
Namn	invoice/buyer/contact/name	Obl
Telefon	invoice/buyer/contact/phone	Valfritt
Fax	invoice/buyer/contact/fax	Valfritt
E-post	invoice/buyer/contact/email	Valfritt
Referens-ID	invoice/buyer/identifier[@type='EID'] (Prio 1) invoice/buyer/contact/text (Prio 1) invoice/buyer/contact/name (Prio 2)	Obl

Övrig information		
Fakturatyp	invoice/@type	Obl
Fakturanr	invoice/invoiceDetails/invoiceNumber	Obl
Kundnr	invoice/buyer/@sellerID	Valfritt
Fakturadatum	invoice/invoiceDetails/invoiceDate	Obl
Ert leverantörsnr	invoice/seller/@buyerID	Valfritt
Ert kostnadsställe	invoice/invoiceDetails/costCenter	Valfritt
Ert ordernr	invoice/invoiceDetails/orderReference/@buyerID	Valfritt
Ert momsreg.nr	invoice/buyer/vatDetails/vatNumber	Obl
Leveransdatum	invoice/delivery/date	Valfritt
Fraktsedelnr	invoice/delivery/@id	Valfritt
Följesedelnr	invoice/delivery/noteNumber	Valfritt
Leveransvillkor	invoice/delivery/terms	Valfritt
Leveranssätt	invoice/delivery/method	Valfritt

Vår fakturareferens	invoice/invoiceDetails/sellerReference	Valfritt
Vårt orderdatum	invoice/invoiceDetails/orderReference/date	Valfritt
Vårt ordernr	invoice/invoiceDetails/orderReference/@id	Valfritt
Betalningsvillkor	invoice/payment/terms	Valfritt
Förfalldatum	invoice/payment/dueDate	Obl
Dröjsmålsränta	invoice/payment/overDueFine (prio 1) invoice/payment/overDueFine/@rate (prio 2)	Valfritt
Anges vid betalning (Används endast för Debet- samt Räntefaktura)	invoice/invoiceDetails/identifier[@type='OCR'] (prio 1) invoice/invoiceDetails/identifier[@type='payment'] (prio 2) invoice/epiDetails/paymentInstructions/remittanceID (prio 3)	Obl
Krediterar fakturanr (Används endast för Kreditfaktura)	invoice/invoiceDetails/invoiceReference/@id	Valfritt

Radinformation (Används endast för Debet- samt Kreditfaktura)		
Text	invoice/invoiceRow/text	Valfritt
Artnr	invoice/invoiceRow/article/@id	Valfritt
Benämning	invoice/invoiceRow/article/name	Valfritt
Fakturerat antal enheter	invoice/invoiceRow/quantity	Valfritt
Enheter	invoice/invoiceRow/article/unit (prio 1) invoice/invoiceRow/quantity/@unitCode (prio 2) invoice/invoiceRow/unit/@code (prio 3)	Valfritt
å-pris	invoice/invoiceRow/unitPrice	Valfritt
Rabatt	invoice/invoiceRow/discount/@percent (prio 1) invoice/invoiceRow/discount/amount (prio 2)	Valfritt
S:a moms	invoice/invoiceRow/vatAmount	Valfritt
S:a netto	invoice/invoiceRow/netAmount	Valfritt
Valuta	invoice/invoiceRow/netAmount/@currency	Obl
Leveransdatum	invoice/invoiceRow/rowDeliveryReference/date	Valfritt
Leveransnr	invoice/invoiceRow/rowDeliveryReference/@id	Valfritt
Orderdatum	invoice/invoiceRow/rowOrderReference/date	Valfritt
Ert ordernr	invoice/invoiceRow/rowOrderReference/@buyerID	Valfritt
Vårt ordernr	invoice/invoiceRow/rowOrderReference/@id	Valfritt

Radinformation (Används endast för Räntefaktura)		
Text	invoice/invoiceRow/text	Valfritt
Fakturanr	invoice/invoiceRow/rowInvoiceReference/@id	Valfritt
Fakturadatum	invoice/invoiceRow/rowInvoiceReference/date	Valfritt
Förfalldatum	invoice/invoiceRow/rowPaymentReference/payment/dueDate	Obl
Betalningsdatum	invoice/invoiceRow/rowPaymentReference/payment/date	Valfritt
Antal dagar	invoice/invoiceRow/rowPaymentReference/payment/interest/@days	Valfritt
Ränta	invoice/invoiceRow/rowPaymentReference/payment/interest/@rate	Valfritt
Fakt. belopp	invoice/invoiceRow/rowPaymentReference/payment/totalAmount	Obl
Räntebelopp	invoice/invoiceRow/rowPaymentReference/payment/interest/amount	Valfritt

Andra utgifter t.ex. emballage		
Andra utgifter - text	invoice/invoiceDetails/expenses/text	Valfritt
Andra utgifter - belopp	invoice/invoiceDetails/expenses/netAmount	Valfritt
Valuta	invoice/invoiceDetails/expenses/netAmount/@currency	Valfritt

Frakt		
Frakt text	invoice/invoiceDetails/freightDetails/text	Valfritt

Frakt belopp	invoice/invoiceDetails/freightDetails/freightAmount	Valfritt
Valuta	invoice/invoiceDetails/freightDetails/freightAmount/@currency	Valfritt

Sammanställning om olika moms-satser används på radnivå

Momspl belopp	invoice/invoiceDetails/vatAmount/@base	Valfritt
Momssats (procent)	invoice/invoiceDetails/vatAmount/@rate	Valfritt
Momsbelopp	invoice/invoiceDetails/vatAmount	Valfritt
Valuta	invoice/invoiceDetails/vatAmount/@currency	Obl

Fakturarakatt

Text	invoice/invoiceDetails/discountDetails/discount/text	Valfritt
Procentsats	invoice/invoiceDetails/discountDetails/discount/@percent	Valfritt
Nettobelopp	invoice/invoiceDetails/discountDetails/discount/netAmount	Valfritt
Valuta	invoice/invoiceDetails/discountDetails/discount/netAmount/@currency	Valfritt

Totaler

Momspl belopp	invoice/invoiceDetails/invoiceTotal/netAmount	Valfritt
Valuta (momspl belopp)	invoice/invoiceDetails/invoiceTotal/netAmount/@currency	Obl
Momsbelopp	invoice/invoiceDetails/invoiceTotal/vatAmount	Valfritt
Valuta (moms)	invoice/invoiceDetails/invoiceTotal/vatAmount/@currency	Obl
Öresavr	invoice/invoiceDetails/invoiceTotal/roundingAmount	Valfritt
Valuta (öresavr)	invoice/invoiceDetails/invoiceTotal/roundingAmount/@currency	Obl
Att betala	invoice/invoiceDetails/invoiceTotal/totalAmount	Obl
Att Erhålla (Kreditfaktura)		Obl
Valuta	invoice/invoiceDetails/invoiceTotal/totalAmount/@currency	Obl

Meddelande/villkor

Meddelandetext	invoice/invoiceDetails/text	Valfritt
Anger om moms ingår eller ej	invoice/invoiceDetails/legislationDetails/vatIncluded	Valfritt
Anger euroinformation	invoice/invoiceDetails/legislationDetails/euInfo	Valfritt
Anger momslagstext	invoice/invoiceDetails/legislationDetails/euInfo	Valfritt
Anger skatteinformation	invoice/invoiceDetails/legislationDetails/ftaxStatement	Valfritt

Avsändare (fakturafoten)

Företagets namn	invoice/seller/name	Obl
Gatunamn	invoice/seller/postalAddress/street	Valfritt
Plats, område	invoice/seller/postalAddress/location	Valfritt
Enhet	invoice/seller/postalAddress/reference	Valfritt
Postnummer	invoice/seller/postalAddress/town/@postCode	Valfritt
Stad	invoice/seller/postalAddress/town	Valfritt
Land	invoice/seller/postalAddress/country	Valfritt
Landskod	invoice/seller/postalAddress/country/@code	Valfritt
Telefax	invoice/seller/mainContact/fax	Valfritt
Telefon	invoice/seller/mainContact/phone	Valfritt
Plusgiro	invoice/seller/accounts/account[@type='PG']	Valfritt
Bankgiro	invoice/seller/accounts/account[@type='BG']	Obl
Bank	invoice/seller/bank/name	Valfritt
BIC	invoice/seller/accounts/account[@type='IBAN']/@bic	Valfritt
IBAN	invoice/seller/accounts/account[@type='IBAN']	Valfritt
Organisationsnr	invoice/seller/@id	Obl
Momsregistreringsnr	invoice/seller/vatDetails/vatNumber	Obl
Styrelsens säte	invoice/seller/vatDetails/homeTown	Valfritt
Innehar F-skattebevis	invoice/seller/vatDetails/vatRegistration	Valfritt

16 Presentation av fakturor för företag.

Nedanstående gäller endast för e-faktura företag (B2B).

Vid presentation av fakturadata samt skapande av bild till fakturamottagaren används olika fakturadefinitioner. Nedan presenteras de fyra definitioner som finns initialt. Syftet med fakturatyperna är att logiken som skapar och presenterar bilderna ska veta vilken information som ska hämtas och presentera.

De fakturadefinitioner som stöds är följande:

- INV01 – Debetfaktura
- INV02 – Kreditfaktura
- INV04 – Räntefaktura.

16.1 Exempel på debetfaktura (INV01) på servicesidorna

e-faktura företag - Standardmall

Testbolaget AB		Faktura					
Leveransadress Kalles Livs AB Lugna gatan 1, Box 6732 SE 112 20 Stockholm Sverige		Fakturaadress Kalles Livs AB Lugna gatan 3, Box 6732 SE 112 20 Stockholm Sverige					
Vår referens Anders Andersson Telefon: 08-7929500 Fax: 08-7929500 E-post: test.faktura@testbolaget.se		Er referens Peter Petterson Telefon: Fax: E-post:					
Ert kostnadsställe	99187	Vår fakturareferens	90346				
Ert ordernr	9876	Vårt orderdatum					
Ert momsreg.nr	SE121212121201	Vårt ordernr	6293				
Leveransdatum	2005-02-07	Betalningsvillkor					
Leveransnummer		Förfallodatum	2005-03-11				
Leveransvillkor	Fritt vårt lager	Dröjesmålsränta	12.00%				
Leveranssätt	Post	Anges vid betaln.					
Artnr	Benämning	Lev ant	Enh	å-pris	Rabatt (%)	S:a moms	S:a netto
S-123	Syltburkar, 250	3.00		101,00	0,00	75,75	303,00
L-243	Syltskedar	2.00		35,00	10,00	15,00	60,00
L-444	Syltburk	3.00	st	1,07	0,00	0,80	3,21
Lyxprodukter							
Moms 25.00%							91,55 SEK
Totaler							
Momspl belopp							366,21 SEK
Moms							91,55 SEK
Öresavr							0,24 SEK
Netto 366,21 SEK							ATT BETALA 458,00 SEK
Meddelande/villkor Anmärkningar mot denna faktura ej gjorda inom 8 dagar godkänns ej. Tack för ordern och hoppas allting varit till er belåtenhet!							
Klar							

16.2 Exempel på samma debetfaktura när en bild- och indexfil skapas till mottagaren

Sida 1(1)

Testbolaget AB

Faktura

Leveransadress
Kalles Livs AB
Lugna gatan 1, Box 6732

SE-112 20 Stockholm
Sverige

Fakturaadress
Kalles Livs AB
Lugna gatan 3, Box 6732

SE-112 20 Stockholm
Sverige

Vår referens
Anders Andersson
Telefon: 08-7929500
Fax: 08-7929500
E-post: test.faktura@testbolaget.se

Er referens
Peter Petterson
Telefon:
Fax:
E-post:

Ert leverantörsnr
Ert kostnadsställe 99187
Ert ordernr 9876
Ert momsreg.nr SE121212121201
Leveransdatum 2005-02-07
Leveransnummer
Leveransvillkor Fritt vårt lager
Leveranssätt Post

Vår fakturareferens 90346
Vårt orderdatum
Vårt ordernr 6293
Betalningsvillkor
Förfallodatum 2005-03-11
Dröjsmålsränta 12,00 %
Anges vid betalning

Artnr	Benämning	Lev ant	Enh	å-pris	Rabatt (%)	S:a moms	S:a netto
S-123	Syltburkar, 250	3,00	gram	101,00	0,00	75,75	303,00 SEK
L-243	Syltskedar	2,00		35,00	10,00	15,00	60,00 SEK
L-444	Syltburkar	3,00	st	1,07	0,00	0,80	3,21 SEK
	Lyxprodukter						
					Moms 25,00 %		91,55 SEK
					Totaler		
					Momspl belopp		366,21 SEK
					Moms		91,55 SEK
					Öresavr		0,24 SEK
					ATT BETALA		458,00 SEK

Meddelande/villkor

Anmärkingar mot denna faktura ej gjorda inom 8 dagar godkännes ej. Tack för ordern och hoppas allting varit till er belåtenhet!
Moms ingår
Euro är bra
extra skatteinfo

Adress
Testbolaget AB
Täbyvägen 27, Box 4040

SE-182 46 Enbyberg
Sverige

Telefon

Organisationsnr
556647-5330
Företagets säte
Enbyberg

Plusgiro
7896213-9
Bankgiro
5713-4892
Momsreg.nr
SE556647533001

Bank

IBAN

Innehar F-skattebevis

Bilden är skapad utifrån den elektroniska fakturan

17 Viktiga fakturafält vid presentation av e-fakturer för privatpersoner

Nedanstående gäller endast för e-faktura privat (B2C).

Här ges instruktioner för vilka fält som bör användas vid skapande av XML-fil för presentation av e-fakturer för privatpersoner.

Vid presentation av fakturadatat på Servicesidorna, presentation av fakturan i internetbanken samt skapande av bild till fakturamottagaren, kan fler fakturatyper användas. Det enda som skiljer fakturatyperna mellan sig är fakturatypen. För viktig information om tjänsten e-faktura privat och instruktioner för fakturering av privatpersoner, se kapitel [4.1.9](#).

De fakturatyper som finns nu är följande:

- INV01 – Debetfaktura
- INV02 – Kreditfaktura
- INV03 – Faktura med autogiro

17.1 Debetfaktura – INV01

17.1.1 XML-element

Beskrivning	XML-element
Fakturanummer	Invoice/@id
Fakturatyp	Invoice/@type
Fakturatyp	Invoice /invoiceDetails/invoiceType/@code
Fakturanummer	Invoice /invoiceDetails/invoiceNumber
Fakturadatum	Invoice /invoiceDetails/invoiceDate
Netto beloppet	Invoice /invoiceDetails/invoiceTotal/netAmount
Moms beloppet	Invoice /invoiceDetails/invoiceTotal/vatAmount
Total beloppet	Invoice /invoiceDetails/invoiceTotal/totalAmount
Säljarens organisationsnr	Seller/@id
Säljarens bgnr	Seller/@bgnr
Säljarens namn	Seller/name
Säljarens momsnummer	Seller/vatDetails/vatNumber
Säljarens momstext	Seller/vatDetails/vatRegistration
Säljarens stad	Seller/vatDetails/homeTown
Säljarens namn	Seller/postalAddress/name
Säljarens gatunamn	Seller/postalAddress/street
Säljarens postbox	Seller/postalAddress/postOfficeBox
Säljarens stad	Seller/postalAddress/town
Säljarens land	Seller/postalAddress/country
Säljarens huvudkontakt	Seller/mainContact/name
Säljarens bankgironr eller postgironr	Accounts/account
Typ av gironr PG eller BG	Accounts/account/@type
Identitet på köparen	Buyer/@id
Säljarens kundnr på köparens	Buyer/@sellerID
Köparens namn	Buyer/@name
Köparens adress	Buyer/postalAddress

Köparens namn	Buyer/postalAddress/name
Köparens gatuadress	Buyer/postalAddress/street
Köparens stad	Buyer/postalAddress/town
Elektronisk adress på köparen, betalarnr eller bank + personnr	Buyer/bankCustomer/identifier
Typ av identitet	Buyer/bankCustomer/identifier/@type
Bank	Buyer/bankCustomer/bank/@id
OCR-nummer	Buyer/bankCustomer/invoiceReference
Förfallodatum	Buyer/bankCustomer/date
Ändringsbart belopp	Buyer/bankCustomer/changeableAmount
Förfallodatum	Payment/dueDate
Netto belopp	Payment/netAmount
Moms belopp	Payment/vatAmount
Total belopp	Payment/totalAmount
Avrundningsbelopp	Payment/roundingAmount
Fakturarader	Specification/lineItem
Datum när fakturaunderlaget skapades	epiDetails/identificationDetails/@date
OCR-nummer	epiDetails/identificationDetails/reference
Information om betalningsmottagaren	epiDetails/beneficiary
Bankgiro eller postgiro som betalningen ska sättas in på	epiDetails/account
Typ av gironr BG eller PG	epiDetails/account/@type
OCR-nummer	epiDetails/paymentInstructions/remittanceID
Fakturabelopp	epiDetails/paymentInstructions/instructedAmount
Betalningsdatum	epiDetails/paymentInstructions/optionDate
Debet eller credit	epiDetails/paymentInstructions/optionDate /@type

<p>Plocka ut flera element men beroende på resultatet används ena eller andra kolumnen.</p>	<pre><xsl:for-each select="invoice/specification/lineItem"> <xsl:choose> <xsl:when test="desc='faktura'"> <xsl:value-of select="desc[@spec='Col1']"/> </xsl:when> <xsl:otherwise> <xsl:value-of select="desc[@spec='Col2']"/> </xsl:otherwise> </xsl:choose> </xsl:for-each></pre>
---	--

18.2 Exempel XSL-mall

Nedan presenteras ett exempel på hur en XSL-mall byggs. Innanför body-taggen används ren HTML-kod kompletterat med XSL-koden. I exemplet nedan hämtas fakturautställarens namn.

```
<?xml version="1.0" encoding="ISO-8859-1"?>
<!DOCTYPE xsl:stylesheet [<!ENTITY nbsp "&#160;">]>
<xsl:stylesheet version="1.0" xmlns:xsl="http://www.w3.org/1999/XSL/Transform">
<xsl:template match="/">
<html>
<style type="text/css">
.t20 {font-family: Arial, Helvetica, sans-serif; font-size: 20px; }
.t14 {font-family: Arial, Helvetica, sans-serif; font-size: 14px; }
.t12 {font-family: Arial, Helvetica, sans-serif; font-size: 12px;}
.t11 {font-family: Arial, Helvetica, sans-serif; font-size: 11px;}
.t10 {font-family: Arial, Helvetica, sans-serif; font-size: 10px;}
</style>
<body>
<span class="t10">Faktura avsändare</span><br/>
<xsl:value-of select="invoice/seller/postalAddress/name"/><br/>
</body>
</html>
</xsl:template>
</xsl:stylesheet>
```

18.3 Extern hjälp

Nedan presenteras olika [URL:er](#) till externa sidor där det finns möjlighet att läsa mer om XSL.

<http://www.w3schools.com/xsl>

19 Kontaktvägar och adresser

Kontakta e-fakturasupport på BGC om du har frågor som rör formatet.

Telefon: 08 – 725 65 80

e-post: e-faktura@bgc.se

Observera! Om du har frågor om priser och avtal ombeds du kontakta ditt lokala bankkontor.

Övrig kontaktinformation:

Postadress	BGC 105 19 Stockholm
Besöksadress	BGC Palmfeltsvägen 5 Johanneshov, Stockholm
Webbsida	www.bgc.se